



POOL-ABDECKUNGEN



WWW.POOL-KONTOR-NORD.DE



AUSGABE 2024



FACHGROSSHANDEL

A photograph showing several different colored and textured pool covers (roller covers) laid out on a surface, with a blurred background of blue water.

WIEDER ZEIT FÜR WAS NEUES!

MOIN LIEBER FACHHÄNDLER,

mit diesem Katalog möchten wir Dir den polnischen Hersteller LIDERPOOL und deren Produkte rund um Schwimmbadabdeckungen vorstellen. Die Produktpalette umfasst SCHWIMMBAD-ROLLLÄDEN, SICHERHEITSABDECKUNGEN, WINTERABDECKUNGEN und SCHUTZNETZE.

Das LIDERPOOL-Sortiment bietet viele Möglichkeiten, den Pool Deiner Kunden abzusichern und Energie zu sparen. Die LIDERPOOL-Abdeckungen sind ein wichtiges Element, um die Lebensdauer von Pools zu verlängern und sie zu einem Ort zu machen, an dem man gerne Zeit verbringt.

Wir beraten Euch gerne - Ruft uns an!

Es grüßt Dich herzlich Dein Team vom POOL-KONTOR-NORD

INHALT

KATEGORIE	PRODUKT	SEITE
PROFILE UND ZUBEHÖR FÜR ROLL-LADENABDECKUNGEN	ROLLADENABDECKUNGEN VON LIDERPOOL	4
	PVC PROFILE P60 MIT GEKLEBTEN ENDKAPPEN	5
	POLYCARBONAT PROFILE PC60 DREIFACH-EXTRUSION	6
	POLYCARBONAT PROFILE PC60 ANTI-ALGEN, DREIFACH-EXTR.	7
	AUSSCHNITTE + ZUBEHÖR FÜR ROLLADENABDECKUNGEN	8
AUFROLLVORRICHTUNGEN FÜR OBERFLUR-ANLAGEN	AUFROLLVORRICHTUNG OBERFLUR MODELL MIT HANDKURBEL	9
	AUFROLLVORRICHTUNG OBERFLUR MODELL „STANDARD“	10
	AUFROLLVORRICHTUNG OBERFLUR MODELL „STEEL“	11
	AUFROLLVORRICHTUNG OBERFLUR MODELL „EXCLUSIV“	12
	AUFROLLVORRICHTUNG OBERFLUR MODELL „BOX“	13
	AUFROLLVORRICHTUNG OBERFLUR MODELL „MOBIL“	14
AUFROLLVORRICHTUNGEN FÜR UNTERFLUR-ANLAGEN	AUFROLLVORRICHTUNG UNTERFLUR MIT ROHRMOTOR MODELL „UNI“	15
	AUFROLLVORRICHTUNG UNTERFLUR MIT AUSSENMOTOR MODELL „UNI-Z“	16
	MONTAGEVARIANTEN UNTERFLUR (ZEICHNUNGEN)	17, 18
	KONSTRUKTIONEN UNTERFLUR (SCHACHTABDECKUNG, VERKLEIDUNG)	19, 20
MONTAGEELEMENTE FÜR AUFROLLVORRICHTUNGEN	FLANSCHSÄTZE MIT ROHRMOTOR UNTERFLUR	21, 22
	FLANSCHSÄTZE MIT AUSSENMOTOR UNTERFLUR	23
	FLANSCHSÄTZE FÜR UNTERFLURANLAGEN	24
	STURZBALKEN FÜR UNTERFLURANLAGEN	25
	SONSTIGE KONSTRUKTIONSELEMENTE UND ZUBEHÖR	26
SICHERHEITSABDECKUNGEN ROLLSCHUTZ	ÜBER DAS PRODUKT / FARBPALETTE	27
	SICHERHEITSABDECKUNG MODELL „STANDARD“	28
	SICHERHEITSABDECKUNG MODELL „TUBE“	29
	SICHERHEITSABDECKUNG MODELL „EXTRA-TOP“	30
	SICHERHEITSABDECKUNG MODELL „SEGMENT“	31
	ZUBEHÖR UND MODIFIKATIONEN	32 - 35
	WINTERABDECKUNGEN	WINTERABDECKUNG MODELL „WINTER“ / „WINTER KEDER“
ZUBEHÖR UND MODIFIKATIONEN		38
SCHUTZNETZE	SCHUTZNETZ MODELL „CLASSIC“ / „CLASSIC KEDER“	39, 40
	SCHUTZNETZ MODELL „COMPLEX“ / „COMPLEX KEDER“	41, 42
	ZUBEHÖR UND MODIFIKATIONEN	43

PROFILE FÜR SCHWIMMBAD-ROLLLADEN

ÜBER DIE PROFILE

- Alle unsere Profile haben eine dreijährige Garantie. Für ihre Extrusion verwenden wir nur PVC-Granulat höchster Qualität.
- Die Profile haben punktgeschweißte, geklebte Stopfen, die maschinell in einer automatisierten Fertigungslinie montiert werden.
- Die Dichtheit der Profile verleiht ihnen Auftrieb und lässt sie auf der Wasseroberfläche schwimmen. Die Verbindung der Profile erfolgt über ein offenes System mit Feder (Doppelhaken) und Nut (offene Hakenkammer). Ein solches System ermöglicht eine einfache Montage und Demontage nachfolgender Profile, verleiht gleichzeitig dem gesamten Rollo Steifigkeit und erschwert zusätzlich das Einsinken unter Gewichtsdruck.
- Die Profile in der Kartonverpackung werden zu 6 Stück pro Lage miteinander verbunden. Zwischen den Lagen sind die Profile mit Schaumfolie geschützt.
- Paket Nummer 1 enthält die Abschlussprofile und zusätzlich optionale Zubehörteile wie z. B. Pendelgleiter für die Überlaufrinne oder das Sicherheitssystem.

WARNUNG VOR ÜBERHITZUNG

Die PVC-Profile dürfen in der Verpackung keiner direkten Sonneneinstrahlung ausgesetzt werden. Es besteht die Möglichkeit einer Verformung des überhitzten Materials aufgrund fehlender Wasserkühlung, die nicht durch die Garantie abgedeckt ist.

WICHTIG FÜR SOLARPROFILE

Solarprofile sollten nicht direkter Sonneneinstrahlung ausgesetzt werden, wenn sie nicht im oder auf dem Wasser liegen und keine Wärme abgeben können. Eine Überhitzung von Solarprofilen durch Fahrlässigkeit des Kunden oder deren unsachgemäße Verwendung schließt die Geltendmachung von Gewährleistungsansprüchen aus.

WICHTIG FÜR TRANSPARENTE PROFILE

Bei transparenten Profilen kann der Unterschied in der Lufttemperatur zu Kondensation und Beschlag im Inneren des Profils führen. Dies schränkt die Funktionalität des Rollladens nicht ein und stellt keinen Reklamationsgrund dar.

WICHTIGER HINWEIS

Die gedruckten Farben können von den Original Farben abweichen.

PVC-PROFIL P60

PRODUKTMERKMALE

Es handelt sich um ein sehr langlebiges Dreikammerprofil aus UV-stabilisiertem PVC.

- Die Profile haben geklebte Endkappen.
- Die abgerundete Oberseite des Profils erleichtert die Reinigung.
- Die Verbindung der Profile durch den Doppelhaken erhöht die Stabilität und Sicherheit der Abdeckung.
- Eine spezielle Öffnung in der Endkappe ermöglicht eine einfache Demontage der Profile.

PVC-PROFILE P60

mit geklebten Endkappen. Die Farben der Endkappen entsprechen den Farben der Profile.

ART.-NR.	BESCHREIBUNG		PREIS
P6001	Profil P60, weiß, 60 x 14 mm, /m ²		97,50 €
P6002	Profil P60, hellgrau, 60 x 14 mm, /m ²		102,50 €
P6003	Profil P60, dunkelgrau, 60 x 14 mm, /m ²		102,50 €
P6004	Profil P60, vanilla, 60 x 14 mm, /m ²		102,50 €
P6004B	Profil P60, beige, 60 x 14 mm, /m ²		102,50 €
P6005	Profil P60, blau, 60 x 14 mm, /m ²		102,50 €

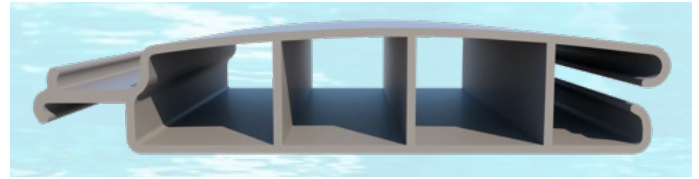

 **60 X 14 MM**

WARNUNG VOR ÜBERHITZUNG

Die PVC-Profile dürfen in der Verpackung keiner direkten Sonneneinstrahlung ausgesetzt werden. Aufgrund fehlender Wasserkühlung besteht die Möglichkeit einer Verformung des überhitzten Materials, die nicht von der Garantie abgedeckt wird.



PC-PROFIL PC60

PRODUKTMERKMALE

Dieses Polycarbonat-Profil ist eine dreifach extrudierte Lamelle mit einer zusätzlichen Schutzschicht, die UV-Absorber enthält, die das Altern und Vergilben des Profils verhindern und es außerdem stoß- und kratzfest machen.

Die abgerundete Oberseite des Profils erleichtert die Reinigung. Die Verbindung der Profile in Form eines Doppelhakens erhöht die Stabilität und Sicherheit der Abdeckung. Ein zusätzlicher Hakensteg in der Hakenkammer sorgt für zusätzliche Steifigkeit und erschwert somit das Einsinken des Profils unter Gewichtseinwirkung.

PVC-PROFILE PC60

ART.-NR.	BESCHREIBUNG	PREIS
PC6015	Profil PC60, transp.-blau, 60 x 14 mm, /m ²	203,50 €
PC6011	Profil PC60, transparent, 60 x 14 mm, /m ²	203,50 €
PC6020	Profil PC60, solar-blau, 60 x 14 mm, /m ²	203,50 €
PC6031	Profil PC60, solar-transp., 60 x 14 mm, /m ²	203,50 €
PC6042	Profil PC60, solar-silber, 60 x 14 mm, /m ²	213,00 €
PC6081	Profil PC60, solar-gold, 60 x 14 mm, /m ²	225,00 €
PC6087	Profil PC60, violett-black, 60 x 14 mm, /m ²	225,00 €
PC6093	Profil PC60, solar-graphit, 60 x 14 mm, /m ²	225,00 €

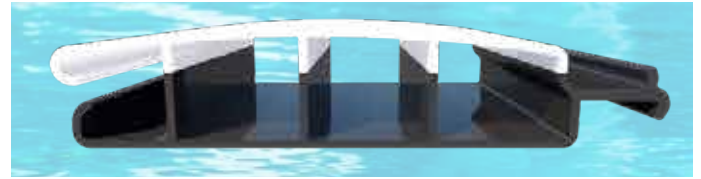

↔ 60 X 14 MM



HAGELWIDERSTAND

Das Profil hat eine Hagelwiderstandsklasse HW5 (Zertifikat VKF Bern).



ANTI-ALGEN-PERFORATION

Das Profil hat spezielle Anti-Algen-Perforationen in Abständen von 18 cm. Die Perforationen ermöglichen es, das Ablagerungen in den schwer zugänglichen Stellen ausgespült werden.

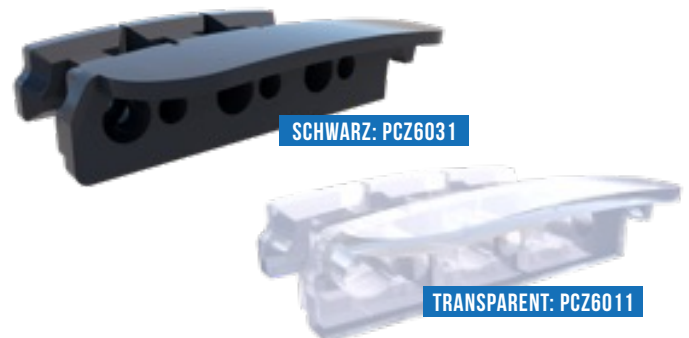

PC-PROFIL PC60 „ANTI-ALGEN“

PRODUKTMERKMALE

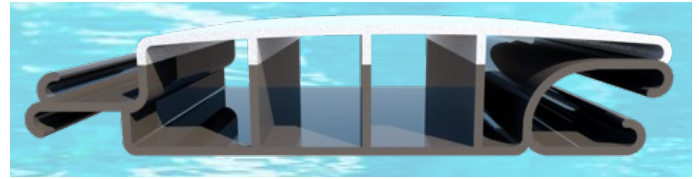

Das Polycarbonatprofil PC60 „Anti-Algen“ ist eine dreifach extrudierte Lamelle mit 4 geschlossenen Kammern und einer lichtundurchlässigen Hakenkammer mit Doppelhaken.

Eine spezielle Öffnung in der Endkappe ermöglicht den Wasserdurchfluss. Die Verbindung der Profile in Form eines Doppelhakens erhöht die Stabilität und Sicherheit der Abdeckung.



↔ 60 X 15 MM

PVC-PROFILE PC60 „ANTI-ALGEN“

ART.-NR.	BESCHREIBUNG	PREIS
PC6620	Profil PC60 „Anti-Algen“, solar-blau, 60 x 15 mm, /m ²	 288,00 €
PC6642	Profil PC60 „Anti-Algen“, solar-silber, 60 x 15 mm, /m ²	 301,00 €



SCHWARZ: PCZ6631

WICHTIGER HINWEIS

Die gedruckten Farben können von den Original Farben abweichen.

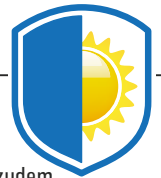

UV-ABSORBER

Die zusätzliche Schutzschicht enthält UV-Absorber, die das Altern und Vergilben des Profils verhindern und es zudem stoß- und kratzfest machen.

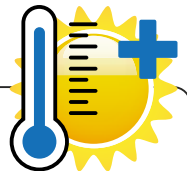

SOLAR-ABSORPTION

Die Solar-Profile absorbieren das Sonnenlicht und erhöhen spürbar die Wassertemperatur im Pool. Außerdem schützen die Lamellen vor Verdunstung und reduzieren die Heizkosten des Pools.



ANTI-ALGEN-PERFORATION

Das Profil hat spezielle Anti-Algen-Perforationen in Abständen von 18 cm. Die Perforationen ermöglichen es, das Ablagerungen in den schwer zugänglichen Stellen ausgespült werden.



SOLAR-BLAU: PC6620

SOLAR-SILBER: PC6642

AUSSCHNITTE + ZUBEHÖR

TREPPENAUSSCHNITTE

Im Rahmen der Individualisierung des Rollladens ist es möglich, Profile auf die Größe der Beckentreppe in verschiedenen Formen zuzuschneiden.

ART.-NR.	BESCHREIBUNG	PREIS/ST.
D3001	Zuschnitt für Römertreppe	500,00 €
D3005	Zuschnitt für rechteckige Treppe	233,50 €
D3001B	Zuschnitt für Ovalbecken	842,50 €

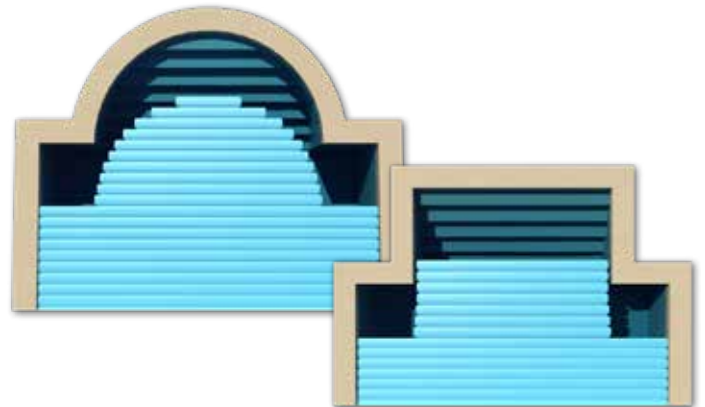

AUSSCHNITTE FÜR LEITER/SKIMMER

Im Rahmen der Individualisierung des Rollladens ist es möglich, Profile an die Größe der Poolleiter anzupassen.

ART.-NR.	BESCHREIBUNG	PREIS/ST.
D3002	Leiterrausschnitt	233,50 €
D3002B	Ausschnitt für Skimmer oder Düse	233,50 €



SICHERHEITSSYSTEM

Das Sicherheitssystem besteht aus einem Gurt und einem Sicherheitsverschluss. Für Becken mit einer Innenbreite bis 2,5 m empfehlen wir 4 Sets, bis 3,5 m Breite 6 Sets des Sicherheitssystems.

ART.-NR.	BESCHREIBUNG	PREIS/ST.
D3003	Sicherheitssystem (1 Set)	89,50 €

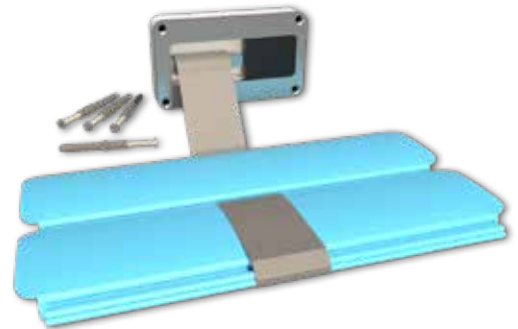

ROLLADENFÜHRUNG BEI ÜBERLAUFRINNE

Führung in Form eines Stiftes (Pendelleiter) für Becken mit längsseitiger Überlaufrinne. Ein Set besteht aus 2 Stück (1 Stck. je Seite). Der Mindestabstand der Pendelleiter beträgt 3 m entlang der Beckenlänge.

ART.-NR.	BESCHREIBUNG	PREIS/ST.
D3004	Pendelleiter (1 Set)	42,00 €
D3006	Frontabweiser, stirnseitige Stopper (1 Set)	80,00 €

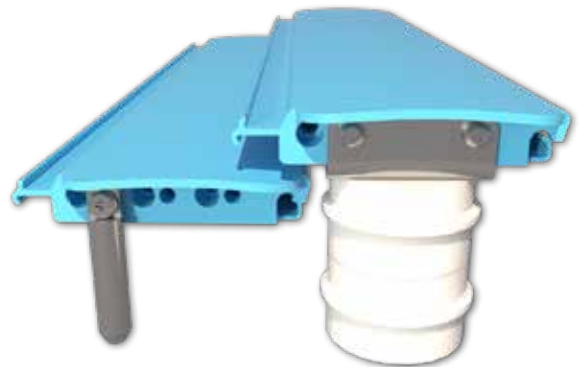

R-RADIUSSCHNITT

Schneiden von Profilen für abgerundete Ecken auf beiden Seiten einer Poolkante

ART.-NR.	BESCHREIBUNG	PREIS/ST.
R25	R-Radiusausschnitt R1 - R25 cm	129,00 €
R50	R-Radiusausschnitt R26 - R50 cm	143,00 €

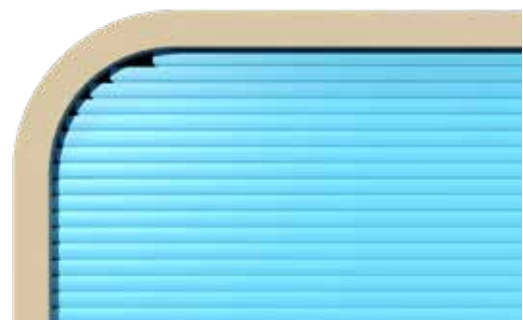

AUFROLLVORR. FÜR OBERFLURANLAGEN MIT HANDKURBEL

PRODUKTMERKMALE

Aufrollvorrichtung Oberflur mit Handkurbel. Welle aus eloxiertem Aluminium mit Ø125 mm. Lackierte Stützen aus Edelstahl, pulverbeschichtet. Alle Verankerungs- und Montageelemente sind im Set enthalten.

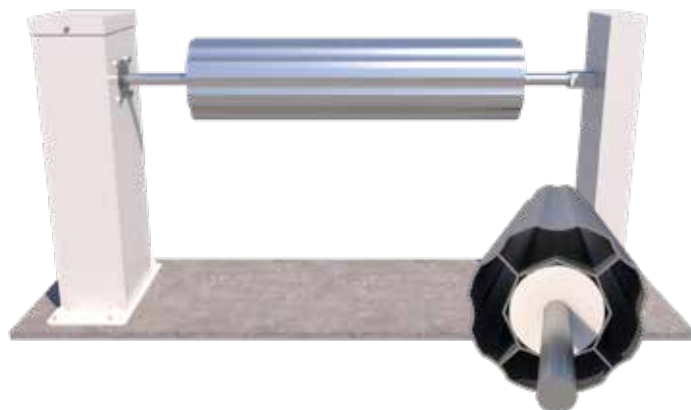

MAX. BECKEN-INNENMASS:  4,00 X 8,00 M

AUFROLLVORRICHTUNG FÜR OBERFLURANLAGEN MIT HANDKURBEL

ART.-NR.	BESCHREIBUNG	PREIS
W5001	Aufrollvorrichtung für Oberfluranlagen mit Handkurbel (bis Beckengröße 4,00 x 8,00 m)	 2.059,00 €

THEMA FARBE

Die Stützen sind standardmäßig weiß lackiert. Sie können jede Farbe aus der RAL-Palette ohne Aufpreis wählen.



ZUBEHÖR INKLUSIVE

Das Set enthält zusätzlich ein Kurbelgetriebe mit Aluminiumkurbel sowie einen speziellen Adapter, der es Ihnen ermöglicht, das Getriebe mit einem Akkuschauber zu steuern.



AUFROLLVORR. FÜR OBERFLURANLAGEN MIT ROHRMOTOR „STANDARD“

PRODUKTMERKMALE

Elektrische Aufrollvorrichtung mit einem Rohrmotor (24V, 120Nm) und integrierten Endschaltern. Welle aus eloxiertem Aluminium mit Ø125 mm. Lackierte Stützen aus Edelstahl, pulverbeschichtet. Die 230/24V-Steuerung sowie alle Verankerungs- und Befestigungselemente sind im Set enthalten.

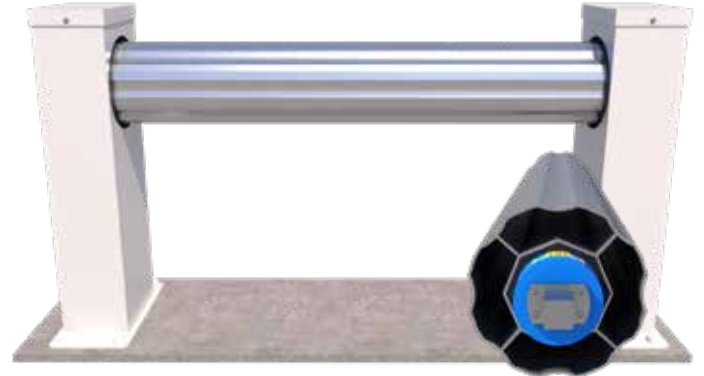

MAX. BECKEN-INNENMASS: $\begin{matrix} \nearrow & \nwarrow \\ \searrow & \swarrow \end{matrix}$ 5,00 X 10,00 M

AUFROLLVORRICHTUNG FÜR OBERFLURANLAGEN MIT ROHRMOTOR „STANDARD“

THEMA FARBE

Die Stützen sind standardmäßig weiß lackiert. Sie können jede Farbe aus der RAL-Palette ohne Aufpreis wählen.



SICHERHEIT

Die Aufrollvorrichtung hat einen Schlüsselschalter mit drei Schaltpositionen.



ART.-NR.	BESCHREIBUNG	PREIS
WBE5102	Aufrollvorrichtung für Oberfluranlagen mit Rohrmotor „Standard“ (bis Beckengröße 5,00 x 10,00 m)	4.035,00 €



AUFROLLVORR. FÜR OBERFLURANLAGEN MIT ROHRMOTOR „STEEL“

PRODUKTMERKMALE

Elektrische Aufrollvorrichtung mit einem Rohrmotor (24V, 120Nm) und integrierten Endschaltern. Welle aus Edelstahl 316L mit Ø156 mm. Lackierte Stützen aus Edelstahl, pulverbeschichtet. Die 230/24V-Steuerung sowie alle Verankerungs- und Befestigungselemente sind im Set enthalten.

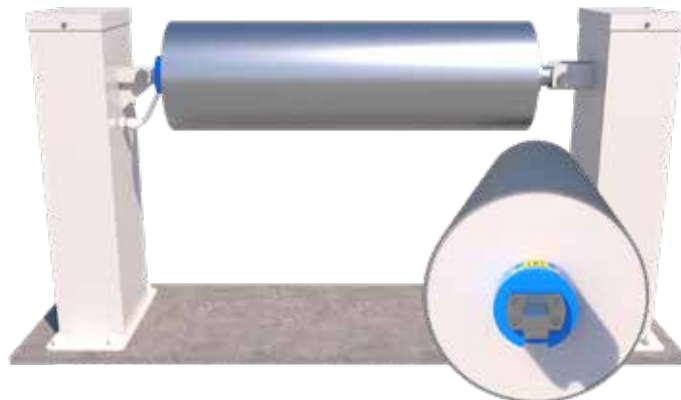

MAX. BECKEN-INNENMASS:  6,00 X 15,00 M

AUFROLLVORRICHTUNG FÜR OBERFLURANLAGEN MIT ROHRMOTOR „STEEL“

ART.-NR.	BESCHREIBUNG	PREIS
WBE5103	Aufrollvorrichtung für Oberfluranlagen mit Rohrmotor „Steel“ (bis Beckengröße 6,00 x 15,00 m)	 5.278,00 €

THEMA FARBE

Die Stützen sind standardmäßig weiß lackiert. Sie können jede Farbe aus der RAL-Palette ohne Aufpreis wählen.



SICHERHEIT

Die Aufrollvorrichtung hat einen Schlüsselschalter mit drei Schaltpositionen.

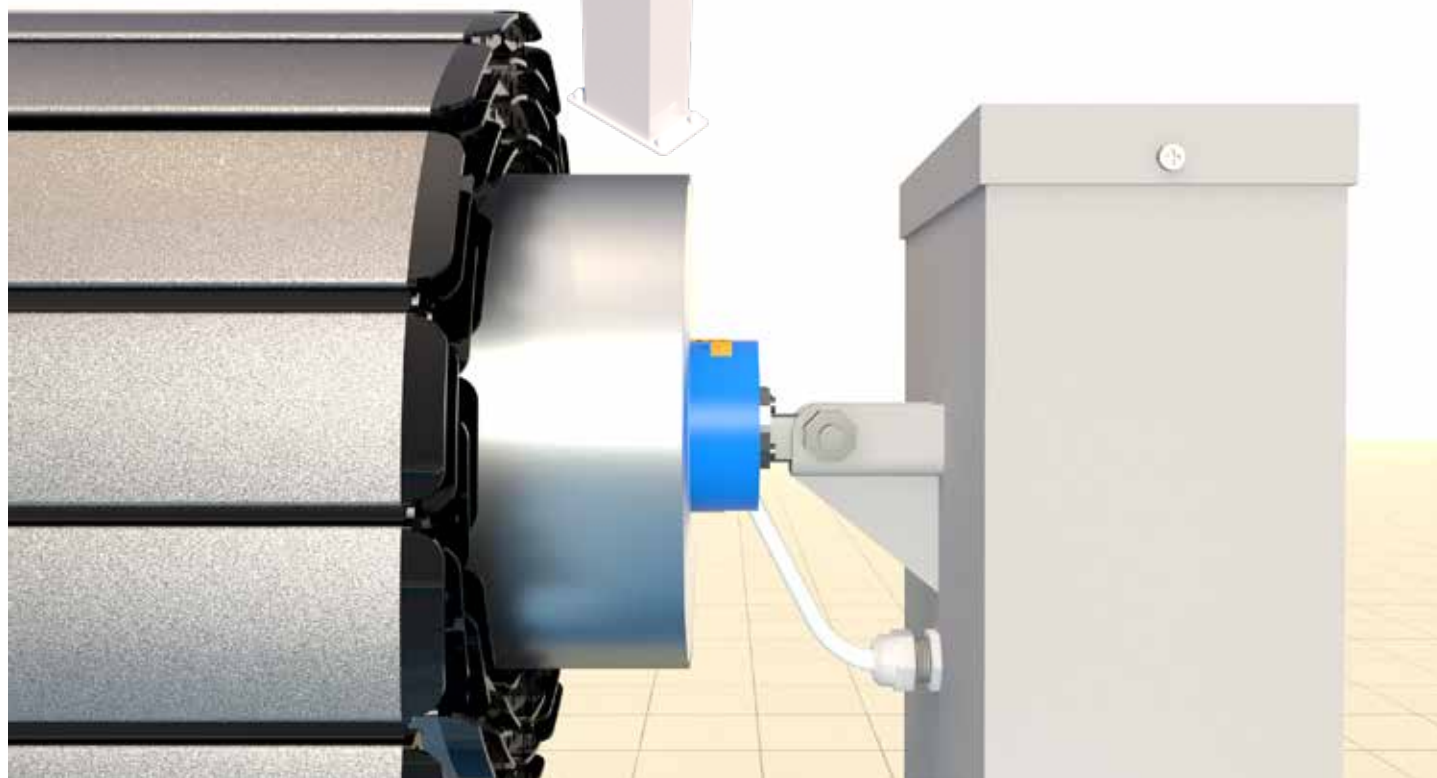

AUFROLLVORR. FÜR OBERFLURANLAGEN MIT ROHRMOTOR „EXCLUSIV“

PRODUKTMERKMALE

Elektrische Aufrollvorrichtung mit einem Rohrmotor (24V, 120Nm) und integrierten Endschaltern. Welle aus eloxiertem Aluminium mit Ø125 mm. Die Stützen sind aus geschliffenem Edelstahl. Die 230/24V-Steuerung sowie alle Verankerungs- und Befestigungselemente sind im Set enthalten.

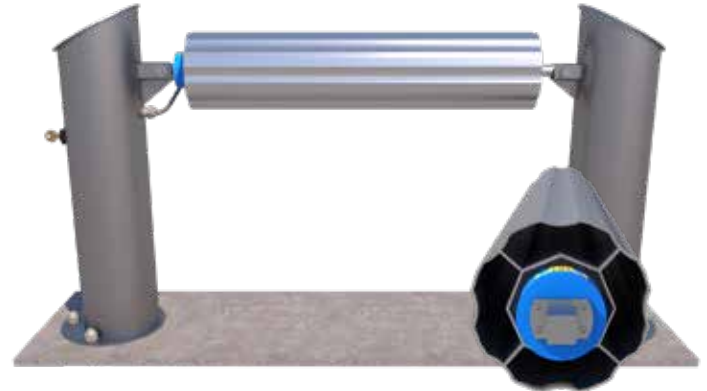

MAX. BECKEN-INNENMASS: $\begin{matrix} \nearrow & \nwarrow \\ \searrow & \swarrow \end{matrix}$ 5,00 X 10,00 M

AUFROLLVORRICHTUNG FÜR OBERFLURANLAGEN MIT ROHRMOTOR „EXCLUSIV“

SICHERHEIT

Die Aufrollvorrichtung hat einen Schlüsselschalter mit drei Schaltpositionen.



ART.-NR.	BESCHREIBUNG	PREIS
WBE5106	Aufrollvorrichtung für Oberfluranlagen mit Rohrmotor „Exclusiv“ (bis Beckengröße 5,00 x 10,00 m)	4.337,50 €

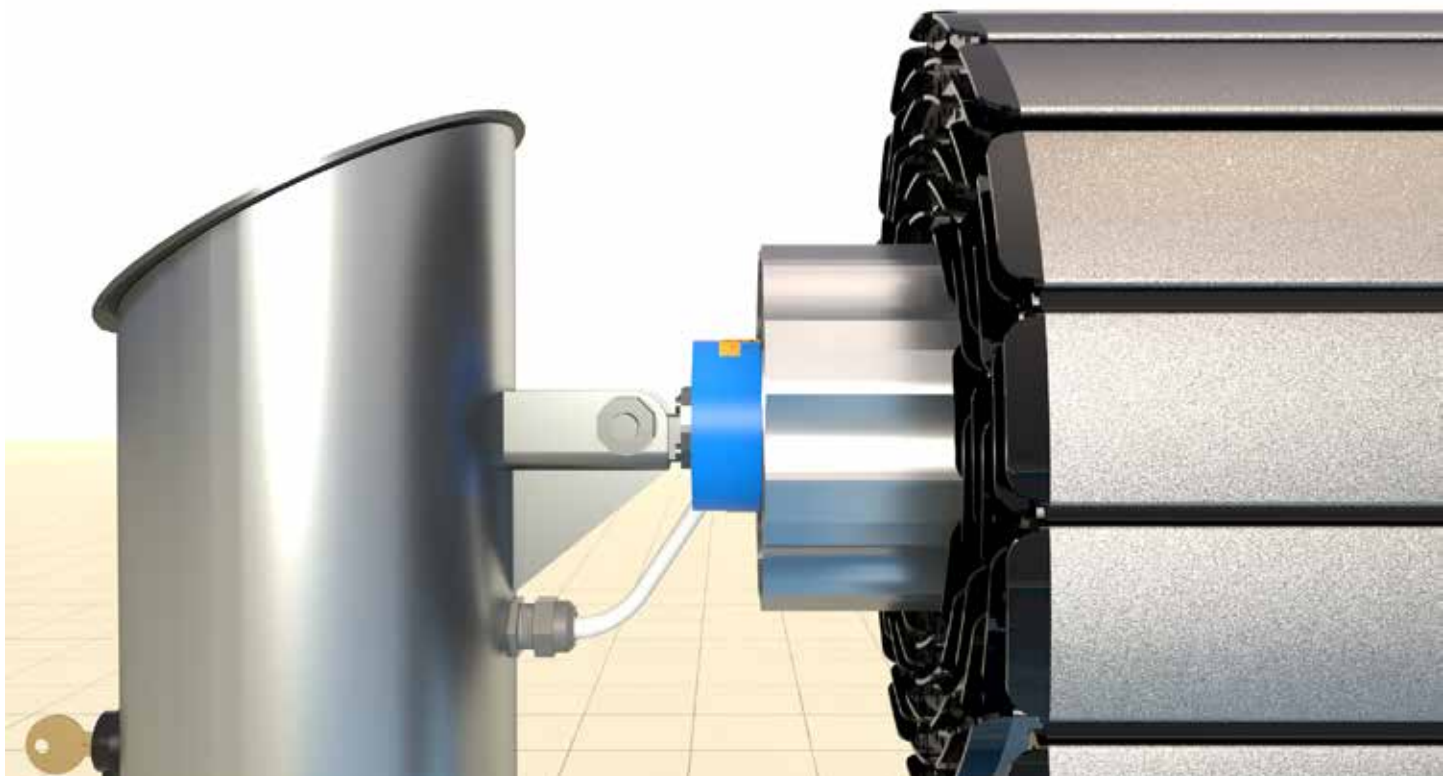

AUFROLLVORR. FÜR OBERFLURANLAGEN MIT ROHRMOTOR „BOX“

PRODUKTMERKMALE

Elektrische Aufrollvorrichtung mit einem Rohrmotor (24V, 120Nm) und integrierten Endschaltern. Welle aus eloxiertem Aluminium mit Ø125 mm. Die Rahmenkonstruktion für die Bank ist aus Edelstahl 316L. Die 230/24V-Steuerung sowie alle Verankerungs- und Befestigungselemente sind im Set enthalten.



THEMA FARBE

Die Seitenbleche der Rahmenkonstruktion am Einbaukasten (Revisionen) bestehen aus Edelstahl 316L und sind standardmäßig weiß pulverbeschichtet. Sie können jede Farbe aus der RAL-Palette ohne Aufpreis wählen.



SICHERHEIT

Die Aufrollvorrichtung hat einen Schlüsselschalter mit drei Schaltpositionen.

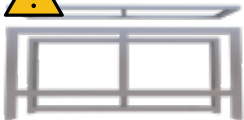

RAHMENKONSTRUKTION

Diese ist nicht im Preis der Aufrollvorrichtung inbegriffen und wird entsprechend der Beckenbreite hinzugerechnet.

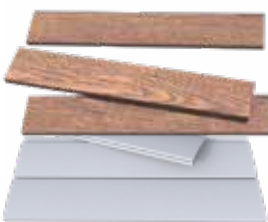

VERKLEIDUNG DER RAHMENKONSTRUKTION

Die Verkleidung aus exotischem Holz (IPE) oder PVC-Profilen P60 ist nicht im Preis der Aufrollvorrichtung inbegriffen und wird entsprechend der Beckenbreite hinzugerechnet.

MAX. BECKEN-INNENMASS:  5,00 X 10,00 M

AUFROLLVORRICHTUNG FÜR OBERFLURANLAGEN MIT ROHRMOTOR „BOX“

ART.-NR.	BESCHREIBUNG	PREIS
WBE5104	Aufrollvorrichtung für Oberfluranlagen mit Rohrmotor „Box“ (bis Beckengröße 5,00 x 10,00 m)	B 4.796,00 €
WBE5104D1	Rahmenkonstruktion für Aufrollvorrichtung „Box“, Preis für lfd. Meter Beckenbreite	B 577,50 €
POSZ10	Verkleidung der Rahmenkonstruktion mit exotischem Holz (IPE) Preis für lfd. Meter Beckenbreite	B 238,00 €
POSZ20	Verkleidung der Rahmenkonstruktion mit PVC-Profilen P60 in den Farben: weiß, hellgrau, dunkelgrau, anthrazit, silber Preis für lfd. Meter Beckenbreite	B 238,00 €

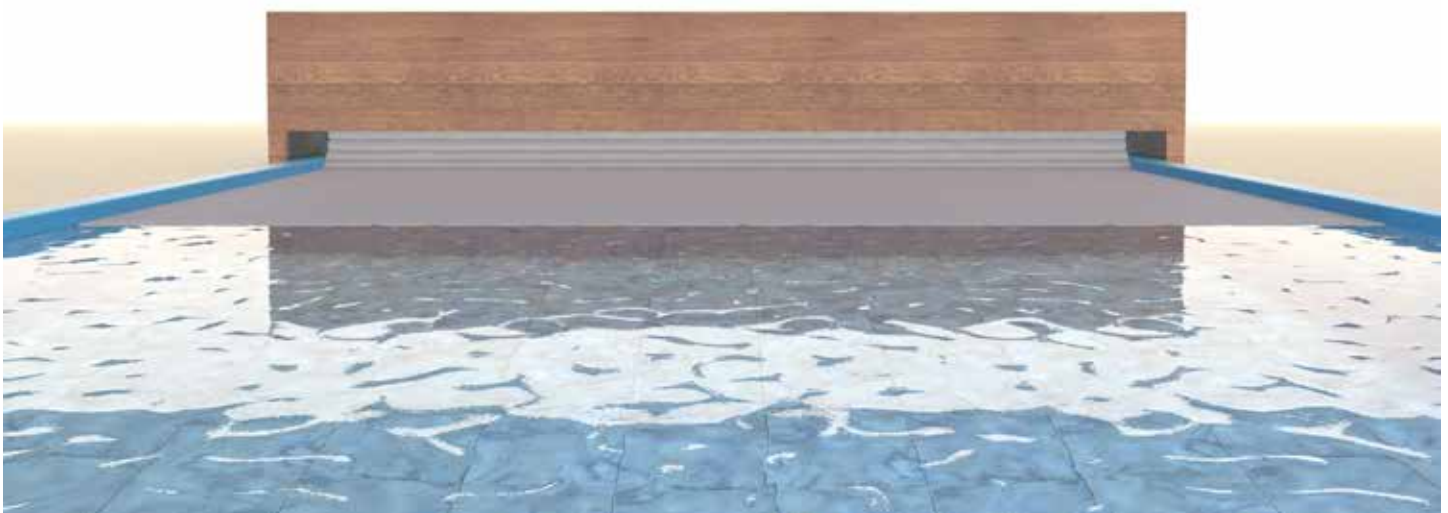

AUFROLLVORR. FÜR OBERFLURANLAGEN MIT ROHRMOTOR „MOBIL“

PRODUKTMERKMALE

Elektrische mobile Aufrollvorrichtung mit einem Rohrmotor (24V, 120Nm) und integrierten Endschaltern. Welle aus eloxiertem Aluminium mit Ø125 mm. Lackierte oder geschliffene Edelstahlstützen. Die 230/24V-Steuerung sowie alle Verankerungs- und Befestigungselemente sind im Set enthalten.

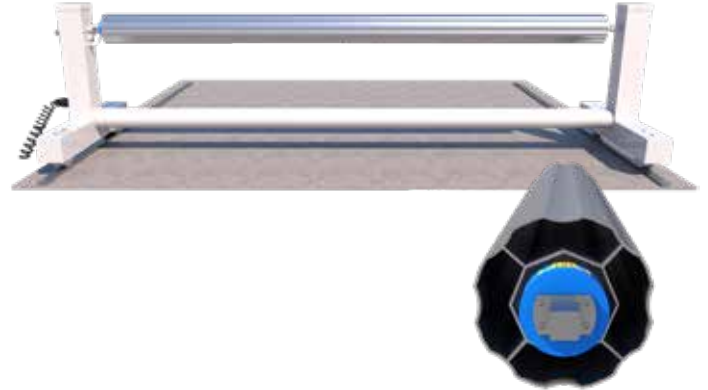

MAX. BECKEN-INNENMASS: $\begin{matrix} \nearrow & \nwarrow \\ \searrow & \swarrow \end{matrix}$ 5,00 X 10,00 M

AUFROLLVORRICHTUNG FÜR OBERFLURANLAGEN MIT ROHRMOTOR „EXCLUSIV“

ART.-NR.	BESCHREIBUNG	PREIS
WBE5105	Aufrollvorrichtung für Oberfluranlagen mit Rohrmotor „Mobil“ (bis Beckengröße 5,00 x 10,00 m)	B 6.458,50 €
WBE5105D1	Aufpreis für Führungsschienen aus Edelstahl 316L ab 3 Meter. Bis 3 m inkl. Preis für 1 lfd. Meter Schienenlänge	B 65,50 €

THEMA FARBE

Für die Option lackierter Stützen ist es möglich, jede Farbe aus der RAL-Palette ohne Aufpreis zu wählen.



SICHERHEIT

Die Aufrollvorrichtung hat einen Schlüsselschalter mit drei Schaltpositionen.



ANSCHLÜSSE

Das Set beinhaltet ein Spiralkabel (3 m Länge) mit den passenden Steckdosen.



STÜTZEN

Die Stützen sind mit Kunststoffrädern ausgestattet, wodurch sich die Aufrollvorrichtung auf speziellen Schienen frei über das Becken bewegen kann. Die Schienen haben spezielle Stopper, die den Bewegungsbereich der Aufrollvorrichtung begrenzen.

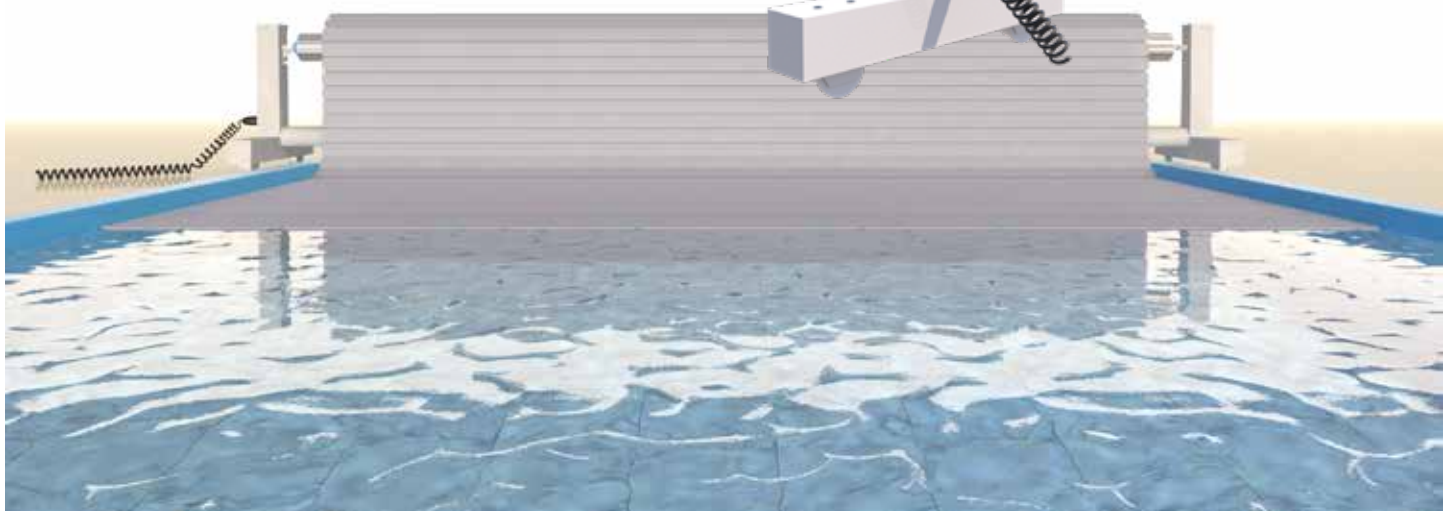

AUFROLLVORRICHTUNG FÜR UNTERFLURANLAGEN „UNI“ MIT ROHRMOTOR

PRODUKTMERKMALE

Aufrollvorrichtung mit 24V Rohrmotor (170/250/500/900 Nm) und Motor-Kabel 10 m Länge. Welle Ø154 mm und ein Satz Flansche (Wellenbefestigung) aus Edelstahl 316L. Der 230/24V-Controller sowie Verankerungs- und Befestigungselemente sind im Set enthalten.



SICHERHEIT

Die Aufrollvorrichtung hat einen Schlüsselschalter mit drei Schaltpositionen.



FLANSCH

Das Set beinhaltet einen kompletten Satz Flansche mit Befestigungssatz. Die Flansche sind in verschiedenen Varianten erhältlich, die sowohl an Beton- als auch an Polypropylen- oder Polyesterbecken angepasst sind. Eine detaillierte Beschreibung der Flansche finden Sie im Kapitel [MONTAGEELEMENTE FÜR AUFROLLVORRICHTUNGEN](#).

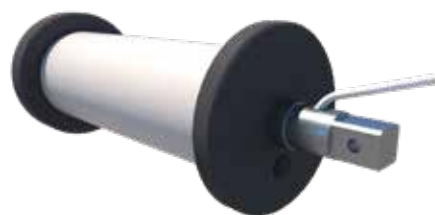

AUFROLLVORRICHTUNG FÜR UNTERFLURANLAGEN „UNI“ MIT ROHRMOTOR

ART.-NR.	BESCHREIBUNG	PREIS
WU5201	Aufrollvorrichtung „Uni“ mit Motorleistung von 170 Nm B	7.235,50 €
WU5202	Aufrollvorrichtung „Uni“ mit Motorleistung von 250 Nm B	7.866,00 €
WU5203	Aufrollvorrichtung „Uni“ mit Motorleistung von 500 Nm B	9.782,00 €
WU5204	Aufrollvorrichtung „Uni“ mit Motorleistung von 900 Nm B	12.780,50 €

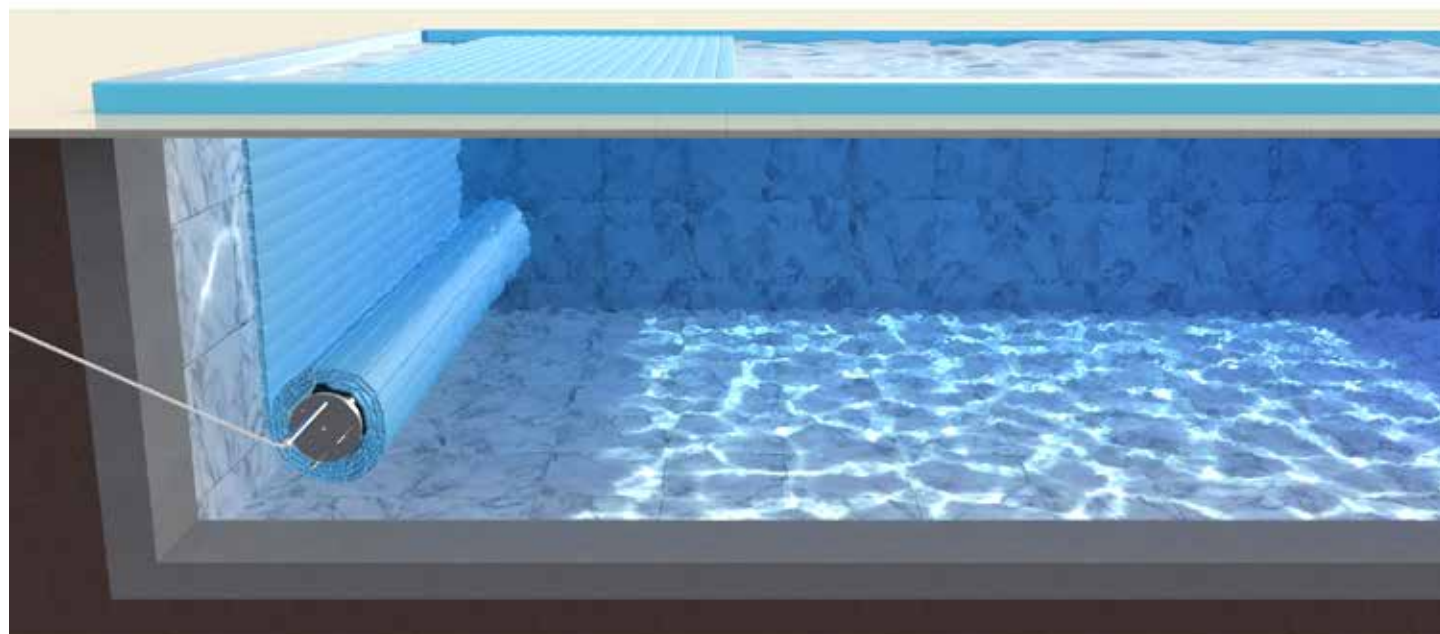

AUFROLLVORRICHTUNG FÜR UNTERFLURANLAGEN „UNI-Z“ MIT AUSSENMOTOR

PRODUKTMERKMALE

Aufrollvorrichtung Unterflur mit externem Motor 24V (120/250/500/900 Nm) für Montage in einem Trockenschacht und Motor-Kabel 10 m Länge. Welle Ø154 mm und ein Satz Flansche (Wellenbefestigung) aus Edelstahl 316L. Der 230/24V-Controller sowie Verankerungs- und Befestigungselemente sind im Set enthalten.



SICHERHEIT

Die Aufrollvorrichtung hat einen Schlüsselschalter mit drei Schaltpositionen.



FLANSCH

Das Set beinhaltet einen kompletten Satz Flansche mit Befestigungssatz. Die Flansche sind in verschiedenen Varianten erhältlich, die sowohl an Beton- als auch an Polypropylen- oder Polyesterbecken angepasst sind. Eine detaillierte Beschreibung der Flansche finden Sie im Kapitel [MONTAGEELEMENTE FÜR AUFROLLVORRICHTUNGEN](#).



AUFROLLVORRICHTUNG FÜR UNTERFLURANLAGEN „UNI-Z“ MIT AUSSENMOTOR

ART.-NR.	BESCHREIBUNG	PREIS
WUZ120	Aufrollvorrichtung „Uni-Z“ mit Motorleistung von 120 Nm	7.235,50 €
WUZ250	Aufrollvorrichtung „Uni-Z“ mit Motorleistung von 250 Nm	7.866,00 €
WUZ500	Aufrollvorrichtung „Uni-Z“ mit Motorleistung von 500 Nm	9.782,00 €
WUZ900	Aufrollvorrichtung „Uni-Z“ mit Motorleistung von 900 Nm	12.780,50 €



MONTAGEVARIANTEN UNTERFLUR

VARIANTE FÜR BECKEN MIT UNTEN LIEGENDER NISCHE

Durch den Auftrieb der Lamellen bewegt sich der Rollladen von der Wickelwelle direkt nach oben auf die Führungsrollen an der schrägen Nischen-Decke (min. 120°).

Durch die Führungsrollen werden die Lamellen kollisionsfrei in die richtige Richtung geführt.

Der Zugang zur Beckennische ist mit einer Trennwand gesichert. Diese Trennwand besteht aus zwei Edelstahlbalken, an denen die PVC-Paneele aufgehängt sind.



ZEICHNUNG 01

VARIANTE 1 FÜR BECKEN MIT OBEN LIEGENDEM SCHACHT

Die Welle mit dem Rollladen befindet sich im oben liegenden Schacht.

Die an die Wasseroberfläche geschobenen Lamellen treten aus und legen sich mit Hilfe von installierten Führungsblechen zum anderen Beckenende hin ab.

Die Zeichnung zeigt die Konstruktion der Schachtabdeckung mit einem tragenden Balken und Abdeckung für die Rollladenkammer mit Holzpaneelen (LPE).



ZEICHNUNG 02

VARIANTE 2 FÜR BECKEN MIT OBEN LIEGENDEM SCHACHT

Die Welle mit dem Rollladen befindet sich im oben liegenden Schacht.

Die an die Wasseroberfläche geschobenen Lamellen treten aus und legen sich mit Hilfe von installierten Führungsblechen zum anderen Beckenende hin ab.

Der Zugang zum Wellenschacht kann auf mehrere Arten gesichert werden. Die Zeichnung zeigt die Trennwandkonstruktion bestehend aus 2 Edelstahlbalken und PVC-Platten.

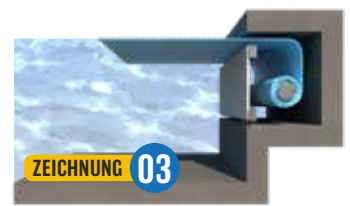

ZEICHNUNG 03

VARIANTE 1 FÜR EINFACHE BECKEN (ROLLADEN OHNE VERKLEIDUNG)

Die Welle am Boden des Beckens ohne Verkleidung.

Kostengünstige Lösung, ohne optionale schützende Verkleidung.



ZEICHNUNG 04

VARIANTE 2 FÜR EINFACHE BECKEN (ROLLADEN OHNE VERKLEIDUNG)

Die Welle am Boden des Beckens ohne Verkleidung.

Kostengünstige Lösung, ohne optionale schützende Verkleidung.



ZEICHNUNG 05

MONTAGEVARIANTEN UNTERFLUR

VARIANTE 1 FÜR BECKEN MIT SEPARATER KAMMER

Die Welle mit dem Rollladen befindet sich in einer separaten Kammer.

Der unmittelbar hinter der Treppe liegende Schacht für den Rollladen ist durch eine Plattform-/ Abdeckkonstruktion gesichert.

Der am Tragbalken vorbeilaufende Rollladen wird durch werkseitig im Balken eingebaute Führungsrollen kollisionsfrei in die richtige Richtung geführt.

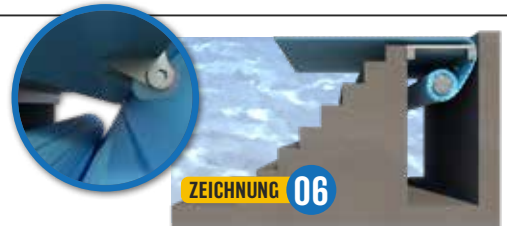

VARIANTE 2 FÜR BECKEN MIT SEPARATER KAMMER

Die Welle mit dem Rollladen befindet sich in einer separaten Kammer.

Der Schacht für den Rollladen befindet sich direkt im Beckenboden und ist durch eine Plattform-/ Abdeckkonstruktion gesichert.

Der am Tragbalken vorbeilaufende Rollladen wird durch werkseitig im Balken eingebaute Führungsrollen kollisionsfrei in die richtige Richtung geführt.

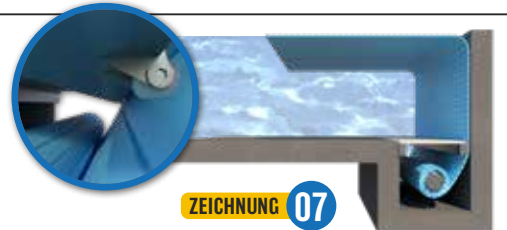

VARIANTE FÜR EINFACHE BECKEN MIT BANK

Die Welle mit dem Rollladen in einem einfachen Becken, ohne zusätzliche Kammer, ist mit einer Verkleidung nach dem Prinzip einer „Bank“ gesichert.

Die sogenannte „Bank“ wird durch drei Balken mit obenliegenden und frontseitigen PVC-Platten gesichert, dabei bildet diese Konstruktion gleichzeitig eine stabile Plattform oder eine Bank.

Der am Tragbalken vorbeilaufende Rollladen wird durch werkseitig im Balken eingebaute Führungsrollen kollisionsfrei in die richtige Richtung geführt.

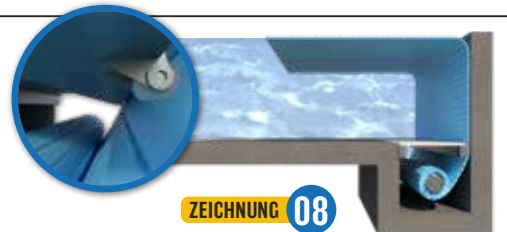

SCHACHTABDECKUNGEN UND VERKLEIDUNGEN

TRENNWANDKONSTRUKTION MIT BEFESTIGUNGEN AUS EDELSTAHL 316L

Konstruktionszusammensetzung: 2 Stützbalken aus Edelstahl 316L mit Befestigungen. Seitliche Verstärkungen, die sogenannte „Leiter“, werden nur bei breiten Strukturen verwendet, die technologisch eine solche Lösung erfordern - sind im Preis inbegriffen,

Die PVC-Platten für die Verkleidung und die Führungsrollen an der schrägen Nische sind nicht im Set enthalten.

ART.-NR.	BESCHREIBUNG	PREIS
K001	Trennwandkonstruktion für Becken bis 6 m Breite, Preis pro lfd. Meter	B 2.499,50 €

TRENNWANDKONSTRUKTION MIT BEFESTIGUNGEN AUS EDELSTAHL 316L

Konstruktionszusammensetzung: 2 Trägerbalken aus Edelstahl 316L (davon einer mit Führungsrollen) mit Befestigungselementen (Flansche). Seitliche Verstärkungen, die sogenannte „Leiter“, werden nur bei breiten Strukturen verwendet, die technologisch eine solche Lösung erfordern - sind im Preis inbegriffen

Die PVC-Platten für die Verkleidung sind nicht im Set enthalten.

ART.-NR.	BESCHREIBUNG	PREIS
K002	Trennwandkonstruktion für Becken bis 6 m Breite, Preis pro lfd. Meter	B 2.499,50 €

BANKKONSTRUKTION MIT BEFESTIGUNGEN AUS EDELSTAHL 316L

Konstruktionsaufbau: 3 Trägerbalken aus Edelstahl 316L (davon einer mit Rollen) mit Befestigungen. Seitliche Verstärkungen, die sogenannte „Leiter“, werden nur bei breiten Strukturen verwendet, die technologisch eine solche Lösung erfordern - sind im Preis inbegriffen.

Die PVC-Platten für die Verkleidung und die Führungsrollen an der schrägen Nische sind nicht im Set enthalten.

ART.-NR.	BESCHREIBUNG	PREIS
K003	Bankkonstruktion für Becken bis 6 m Breite, Preis pro lfd. Meter	B 3.653,50 €

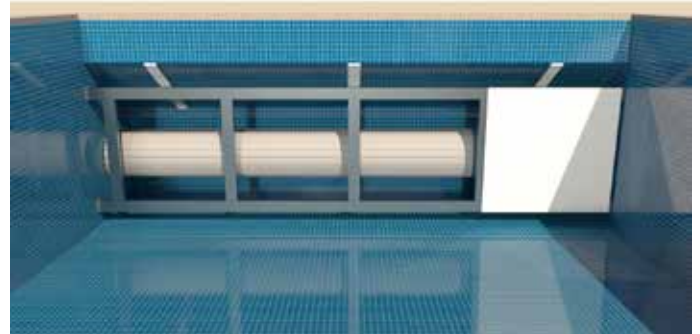

PASSEND FÜR:

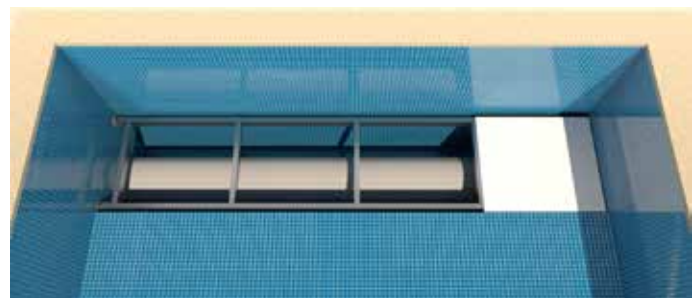

PASSEND FÜR:

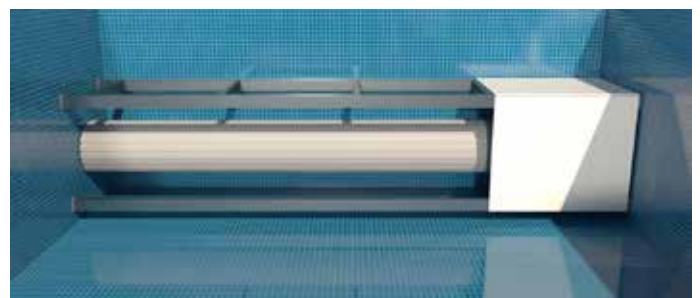

PASSEND FÜR:



KONSTRUKTION DER SCHACHTABDECKUNG MIT HOLZPANEELN (LPE)

Konstruktionszusammensetzung: Trägerbalken 100x100 mm aus Edelstahl 316L mit Winkelprofil als Auflage, Befestigungsmaterial (Flansche) und Abdeckung für die Rollladenkammer mit Holzpaneelen (LPE)

Es ist möglich, sowohl den Träger (in verschiedenen verfügbaren Varianten) als auch die LPE-Holz-Abdeckung separat zu bestellen

ART.-NR.	BESCHREIBUNG	PREIS
K004	Konstruktion der Schachtabdeckung mit Holzpaneelen (LPE), für Becken bis 6 m Breite. Preis pro lfd. Meter	auf Anfrage

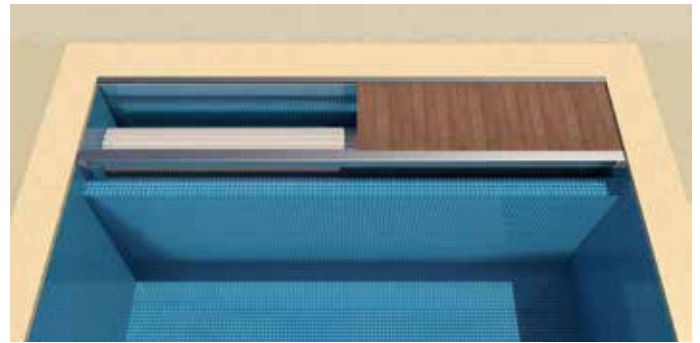

PASSEND FÜR:



FLANSCHSÄTZE FÜR AUFROLLVORRICHTUNGEN UNTERFLUR MIT ROHRMOTOR

FLANSCHSÄTZE FÜR WANDVERANKERUNG

mit Kabeldurchführung durch die Beckenwand für gemauerte Becken (mit Folie oder Fliesen ausgekleidet).

ART.-NR.	BESCHREIBUNG	PREIS
F1000	2 Sätze zweiteiliger Edelstahl-Flansche (316L) mit Dichtungen, ein Kabelrohr mit Kabeldichtungsschraube und Befestigungselementen. Befestigung durch Gewindestifte.	1.085,00 €
F1000SK	2 Sätze zweiteiliger Edelstahl-Flansche (316L) mit Dichtungen, ein Kabelrohr mit Kabeldichtungsschraube und Befestigungselementen. Befestigung durch Verschraubung.	1.085,00 €

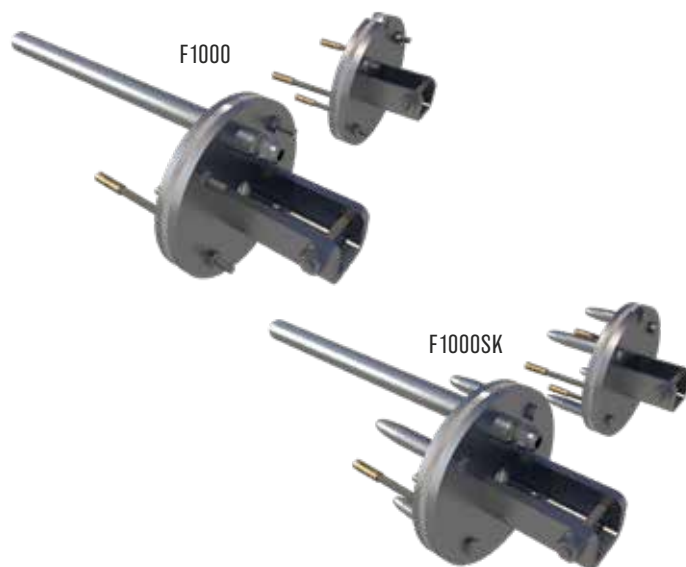

FLANSCHSÄTZE FÜR WANDMONTAGE

mit Kabeldurchführung durch die Beckenwand für Becken aus Polypropylen (PP), Polyester und HDPE-Pools.

ART.-NR.	BESCHREIBUNG	PREIS
F1000PP	2 Sätze zweiteiliger Edelstahl-Flansche (316L) mit Dichtungen, ein kurzes Kabelrohr mit Kabeldichtungsschraube und Befestigungselementen. Befestigung durch Wandmontage.	1.085,00 €
F1000PPSK	2 Sätze zweiteiliger Edelstahl-Flansche (316L) mit Dichtungen, ein kurzes Kabelrohr mit Kabeldichtungsschraube und Befestigungselementen. Befestigung durch Wandmontage.	1.085,00 €



FLANSCHSÄTZE ZUM EINBETONIEREN

in den Nassbeton während der Bauphase des Beckens. Mit Kabeldurchführung.

ART.-NR.	BESCHREIBUNG	PREIS
F1002	2 Sätze zweiteiliger Edelstahl-Flansche (316L) mit Dichtungen, ein kurzes Kabelrohr mit Kabeldichtungsschraube und Befestigungselementen.	1.085,00 €

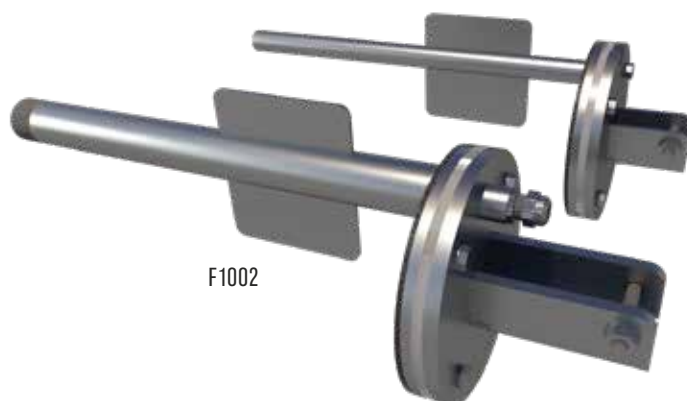

FLANSCH ZUM ANSCHWEISSEN

an die Beckenwand von Edelstahlbecken. Mit Kabeldurchführung durch die Beckenwand.

ART.-NR.	BESCHREIBUNG	PREIS
F1000S	2 Sätze einteiliger Edelstahl-Flansche (316L) mit Dichtungen, ein Kabelrohr mit Kabeldichtungsschraube und Befestigungselementen zur Befestigung der Welle.	1.085,00 €

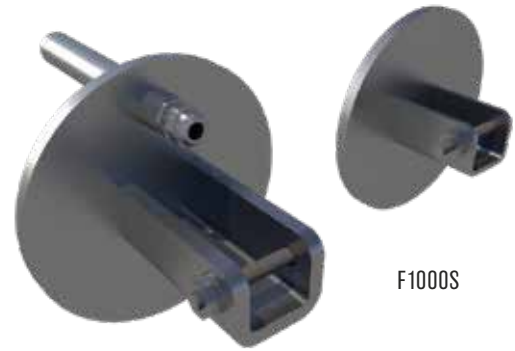

F1000S

FLANSCH FÜR BECKENRANDAUFLAGE

Mit Kabelkanalabdeckung.

ART.-NR.	BESCHREIBUNG	PREIS
F1000L	2 Sätze Flansche (Winkelbleche) mit Kabelkanalabdeckung und Befestigungselementen.	1.085,00 €

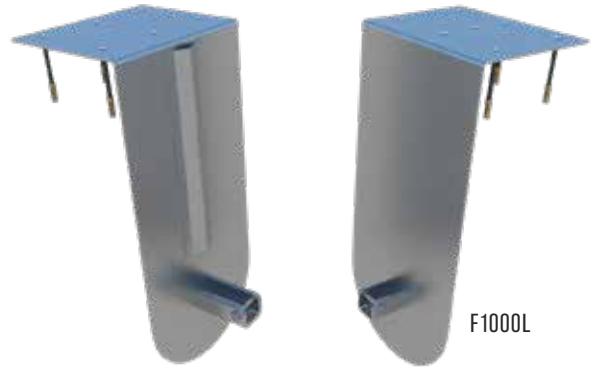

F1000L

MONTAGE-ZUBEHÖR

ART.-NR.	BESCHREIBUNG	PREIS
F1004	Kabeldichtungsschraube aus Edelstahl (316L)	30,00 €
F100R	Rohrsatz zum Herausführen des Kabels.	250,00 €



F1004

F100R



FLANSCHSÄTZE FÜR AUFROLLVORRICHTUNGEN UNTERFLUR MIT AUSSEN MOTOR

FLANSCH FÜR WELLENSCHAFT

mit Wanddurchführung durch die Beckenwand für gemauerte Becken (mit Folie oder Fliesen ausgekleidet).

ART.-NR.	BESCHREIBUNG	PREIS
F1005	2 Sätze zweiteiliger Edelstahl-Flansche (316L) mit Dichtungen, eine Hülse für die Wanddurchführung des Wellenschaftes (Motorseite), Befestigungselementen. Befestigung durch Schrauben.	666,50 €

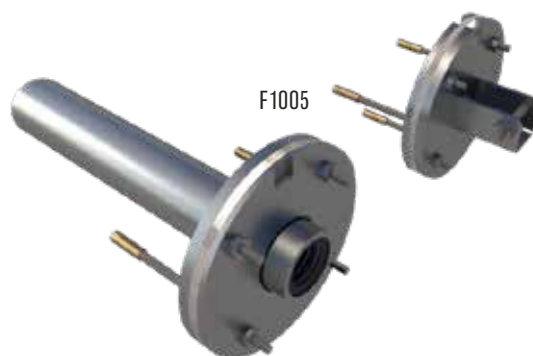

HALTERUNGSSATZ ZUR MONTAGE

des Außenmotors auf der Seite des Technikraums für gemauerte Becken (mit Folie oder Fliesen ausgekleidet).

ART.-NR.	BESCHREIBUNG	PREIS
F1006	Das Set beinhaltet: eine zweiteilige Motorhalterung (316L) mit einstellbarem Wandabstand und Befestigungselementen. Befestigung durch Schrauben.	418,00 €

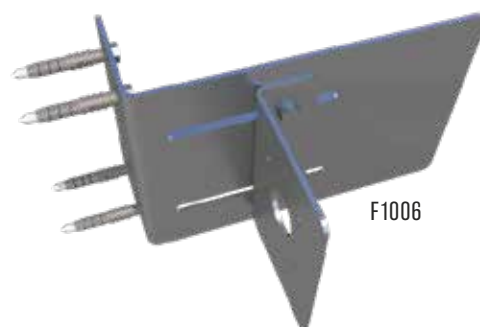

FLANSCHSÄTZE FÜR STURZBALKEN

FLANSCHSATZ FÜR STURZBALKEN

aus Edelstahl (316L) für gemauerte Becken (mit Folie oder Fliesen ausgekleidet). Befestigung durch Verankerung an der Wand mit Gewindestiften.

ART.-NR.	BESCHREIBUNG		PREIS
F2001	100 x 100 mm		404,50 €
F2002	100 x 50 mm		404,50 €
F2003	80 x 80 mm		404,50 €
F2004	120 x 80 mm		404,50 €



FLANSCHSATZ FÜR STURZBALKEN

aus Edelstahl (316L) für Becken aus Polypropylen (PP), Polyester und HDPE-Pools. Befestigung durch beidseitige Montierung an der Wand mit Gewindestiften.

ART.-NR.	BESCHREIBUNG		PREIS
F2001PP	100 x 100 mm		404,50 €
F2002PP	100 x 50 mm		404,50 €
F2003PP	80 x 80 mm		404,50 €
F2004PP	120 x 80 mm		404,50 €



FLANSCHSATZ FÜR STURZBALKEN

aus Edelstahl (316L) für Becken aus Edelstahl. Befestigung durch Schweißen an der Beckenwand.

ART.-NR.	BESCHREIBUNG		PREIS
F2001S	100 x 100 mm		404,50 €
F2002S	100 x 50 mm		404,50 €
F2003S	80 x 80 mm		404,50 €
F2004S	120 x 80 mm		404,50 €

FLANSCHSATZ FÜR BECKENRANDAUFLAGE

für alle Becken. Befestigung durch Montage auf der Beckenwand.

ART.-NR.	BESCHREIBUNG		PREIS
F2001L	100 x 100 mm		404,50 €
F2002L	100 x 50 mm		404,50 €
F2003L	80 x 80 mm		404,50 €
F2004L	120 x 80 mm		404,50 €

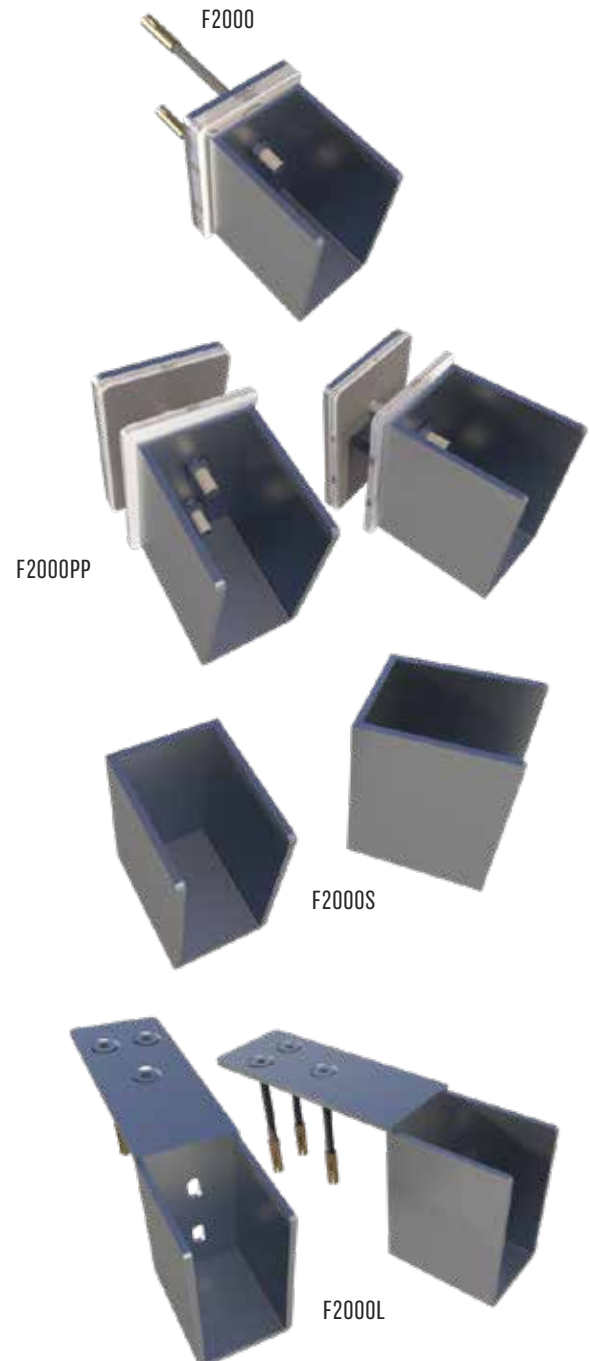

STURZBALKEN FÜR UNTERFLURANLAGEN

STURZBALKEN UNTERFLUR

Polierte Balken aus Edelstahl 316L, für den Einsatz im Unterflurbereich.

ART.-NR.	BESCHREIBUNG	PREIS
D4017S	100 x 50 mm, bis 3 Meter	803,50 €
D4018S	100 x 50 mm, bis 4 Meter	1.104,50 €
D4019S	100 x 50 mm, bis 5 Meter	1.345,00 €

STURZBALKEN FÜR ROLLADENSCHACHT

Polierte Balken aus Edelstahl 316L, für den Einsatz über dem Wasserspiegel.

ART.-NR.	BESCHREIBUNG	PREIS
D4017S	100 x 50 mm, bis 3 Meter	803,50 €
D4018S	100 x 50 mm, bis 4 Meter	1.104,50 €
D4019S	100 x 50 mm, bis 5 Meter	1.345,00 €
D4012S	100 x 100 mm, bis 3 Meter	908,00 €
D4013S	100 x 100 mm, bis 4 Meter	1.265,00 €
D4020S	80 x 80 mm, bis 3 Meter	833,00 €
D4021S	80 x 80 mm, bis 4 Meter	1.171,00 €
D4022S	80 x 80 mm, bis 5 Meter	1.380,50 €
D4014S	120 x 80 mm, bis 5 Meter	1.598,50 €
D4015S	120 x 80 mm, bis 6 Meter	1.771,00 €

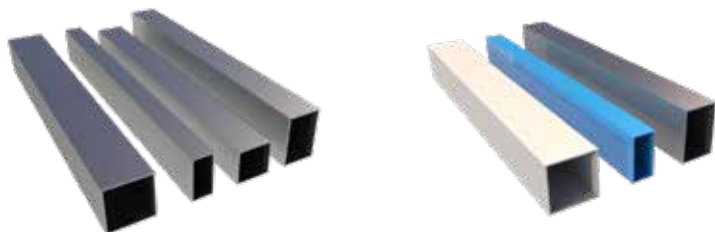

STURZBALKEN UNTERFLUR

Polierte Balken aus Edelstahl 316L mit Führungsrollen, für den Einsatz im Unterflurbereich.

ART.-NR.	BESCHREIBUNG	PREIS
D4017R	100 x 50 mm, bis 3 Meter	923,50 €
D4018R	100 x 50 mm, bis 4 Meter	1.226,00 €
D4019R	100 x 50 mm, bis 5 Meter	1.473,50 €

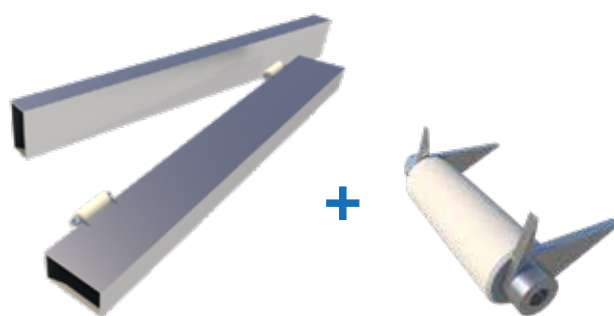

STURZBALKEN FÜR ROLLADENSCHACHT

Lackierte Balken aus Edelstahl 316L, Standardlackierung weiß - jede RAL-Farbe möglich.

ART.-NR.	BESCHREIBUNG	PREIS
D4017	100 x 50 mm, bis 3 Meter	803,50 €
D4018	100 x 50 mm, bis 4 Meter	1.104,50 €
D4019	100 x 50 mm, bis 5 Meter	1.352,00 €
D4012	100 x 100 mm, bis 3 Meter	908,00 €
D4013	100 x 100 mm, bis 4 Meter	1.265,00 €
D4014	120 x 80 mm, bis 5 Meter	1.598,50 €
D4015	120 x 80 mm, bis 6 Meter	1.771,00 €

Lackierte Balken aus Aluminium, Standardlackierung weiß - jede RAL-Farbe möglich.

ART.-NR.	BESCHREIBUNG	PREIS
D4530ALU	100 x 100 mm, bis 3 Meter	562,00 €
D4542ALU	100 x 100 mm, bis 4 Meter	863,00 €

KONSTRUKTIONSELEMENTE + ZUBEHÖR

VERKLEIDUNG DER KONSTRUKTION

Die Verkleidung der Konstruktion zur Veredelung mit Fliesen, Folie-
nung oder Edelholz erhältlich in folgenden Varianten:

ART.-NR.	BESCHREIBUNG		PREIS
D4003	PVC-Platten, 15 mm Stärke, /m ²		547,50 €
D4028	Edelstahlblech, 4 mm Stärke, /m ²		690,00 €
D4031	IPE-Holz-Platte 100 x 70 cm, /Stück		300,00 €
D4031B	IPE-Holz als Maßanfertigung /m ²		416,50 €

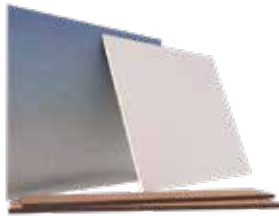

STEUERUNGEN

Steuerungen für Schwimmbadrollladen:

ART.-NR.	BESCHREIBUNG		PREIS
SBN5A	5A (Rollladen Oberflur)		432,00 €
SBN10A	10A (Rollladen Oberflur)		607,00 €
STU170	170 Nm (Rollladen Unterflur)		1.073,50 €
STU250	250 Nm (Rollladen Unterflur)		1.234,00 €
STU500	500 Nm (Rollladen Unterflur)		1.402,00 €



FÜHRUNGSROLLEN

Die Führungsrollen an der schrägen Beckennische ermöglichen eine
kollisionsfreie Führung der Profile in die richtige Richtung. Herge-
stellt aus Edelstahl 316L und strapazierfähigem Kunststoff.

ART.-NR.	BESCHREIBUNG		PREIS
D4059N	Breite Rollen (Rollladen Unterflur)		289,50 €
D4059	Schmale Rollen (Rollladen Unterflur)		238,00 €
D4059TN	Führungsrollen (Rollladen Oberflur)		238,00 €

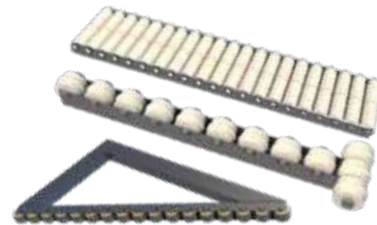

FERNBEDIENUNGEN

Das komplette Rollladen-Fernbedienungsset beinhaltet: eine Fern-
bedienung, die mit zwei AAA-Batterien betrieben wird, mit einer
Reichweite von bis zu 40 m, zusammen mit einem Empfänger, der
mit einer Antenne ausgestattet ist. Die Reichweite des BT-Empfän-
gers beträgt 3 bis 20 m.

ART.-NR.	BESCHREIBUNG		PREIS
RB-K	Fernbedienungs-Set: Sender + Empfänger		393,00 €
RB-APPK	Fernbedienung-Set: Empfänger mit BT-APP.		541,50 €
RB1	Fernbedienung (1 Kanal)		140,50 €
RRB1	Funkempfänger		252,50 €



SICHERHEITSABDECKUNG ROLLSCHUTZ

ÜBER DAS PRODUKT

- Hygienezertifikat B-BK-60210-0184/18 für PVC-Gewebe
- Sicherheitsabdeckungen erfüllen die Sicherheitsanforderungen der französischen Norm NF P 90-308

Sicherheitsabdeckungen von LIDERPOOL sind eine kostengünstige Alternative zu Schwimmbad-Rollläden. Dieses Produkt ist ganz individuell angepasst, kompakt, mit maximal vereinfachter Montage, hergestellt aus Materialien höchster Qualität und vor allem - SICHER in seiner Verwendung.

i MATERIAL

Die Sicherheitsabdeckungen bestehen aus einer gewebearmierten Folie (strapazierfähiges Polyestergewebe mit einer PVC-Beschichtung, 580 g/m²), sowie aus eloxierten Aluminium-Trägerprofilen (im Abstand von ca. 1,2 m), die an der gewebearmierten Folie befestigt sind. Das macht die Abdeckung zu einem verlässlichen Sicherheitsfaktor, um Kinder und Haustiere zu schützen. Außerdem erfüllt die Abdeckung die Sicherheitsanforderungen der französischen Norm NF P 90-308.

i AUSFÜHRUNGEN

„Wir schneiden Projekte nach Maß.“ Jedes Projekt wird individuell für den Kunden und seinen Pool in den folgenden Modellen hergestellt: STANDARD, TUBE, SEGMENT oder EXTRA-TOP. Im Rahmen der Individualisierung bieten wir zusätzliche Optionen, z.B. Leiterauschnitt oder Ausschnitte für einen bestehenden Rollladen, das Hinzufügen eines Treppensegments, das Anpassen technischer Öffnungen und sogar einen Zuschnitt der Abdeckung in Ellipsenform. Es gibt auch eine Auswahl an Ausführungen, sei es durch eine Überlappung oder einen seitlichen Keder. Je nach Höhe/Tiefe des Beckens oder der Art des Untergrunds stehen auch viele alternative Sätze von Abspannungen und Befestigungen zur Auswahl. Optionale Varianten mit zusätzlichem Schutz vor starkem Wind und Schnee sind ebenfalls möglich.

i VORTEILE

- Energieeinsparung durch Begrenzung der Wasserverdunstung und Verringerung des Wärmeverlusts. Der Stoff ist beständig gegen UV-Strahlung und Temperaturen im Bereich von -30 bis +70 Grad Celsius.
- Technische Öffnungen lassen Wasser abfließen und die glatte Oberfläche erleichtert die Reinigung der Abdeckung. Die Dichtheit und Stabilität der Abdeckung garantieren die Sauberkeit des Pools im Sommer und Winter.
- Einfache schnelle Bedienung und Montage sowie geringe Außenmaße machen das Produkt kompakt, während die Hochfrequenz-Schweißtechnik für eine hohe Reißfestigkeit der Abdeckung sorgt.

i FARBEN

BEIGE

Farb-Nr. 0

BLAU

Farb-Nr. 1

HELLGRAU

Farb-Nr. 2

DUNKELGRAU

Farb-Nr. 3

GRÜN

Farb-Nr. 4

VANILLE

Farb-Nr. 5

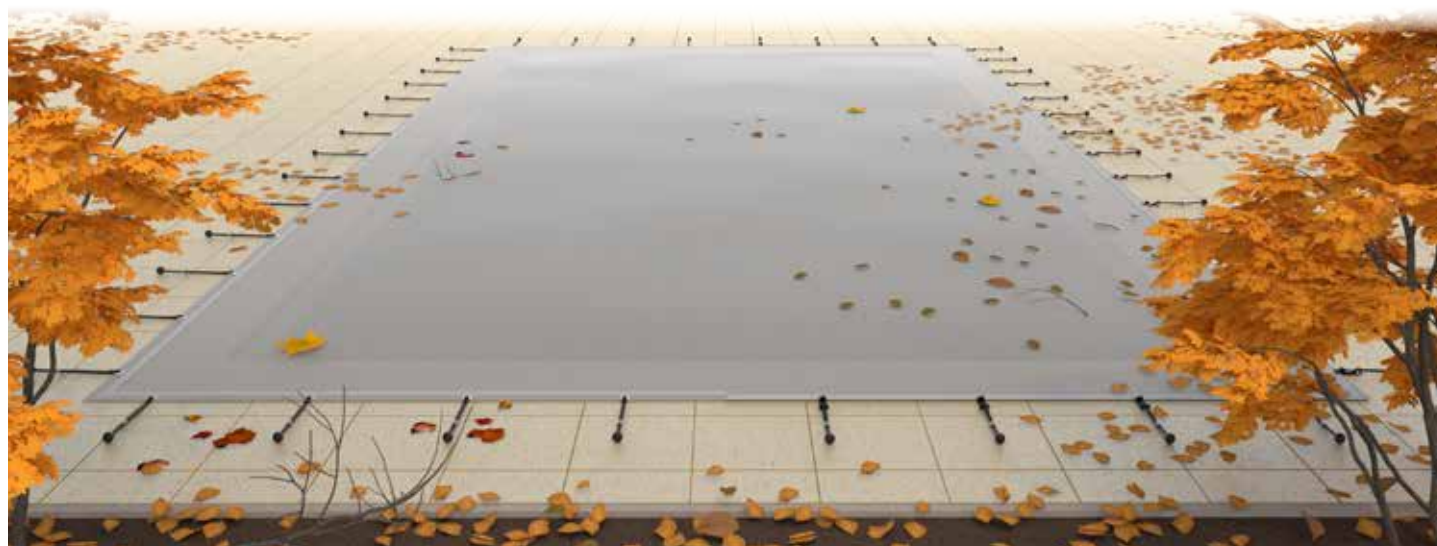

SICHERHEITSABDECKUNG ROLLSCHUTZ MODELL „STANDARD“

PRODUKTMERKMALE

Die Sicherheitsabdeckung in der Ausführung STANDARD ist die von Kunden am häufigsten gewählte Lösung. Das Modell hat sichtbare Enden an den mittleren Tragrohren, die letztendlich auf dem Rand des Beckens aufliegen, unter Berücksichtigung der Randauflage von mindestens 20 cm pro Seite.

ROLLSCHUTZ MODELL „STANDARD“

ART.-NR.	BESCHREIBUNG	PREIS
2000	STANDARD mit Saum, beige, kompl. /m ²	76,50 €
2001	STANDARD mit Saum, blau, kompl. /m ²	76,50 €
2002	STANDARD mit Saum, hellgrau, kompl. /m ²	76,50 €
2003	STANDARD mit Saum, dunkelgrau, kompl. /m ²	76,50 €
2004	STANDARD mit Saum, grün, kompl. /m ²	76,50 €
2005	STANDARD mit Saum, vanilla, kompl. /m ²	76,50 €
2000K	STANDARD mit Keder, beige, kompl. /m ²	84,50 €
2001K	STANDARD mit Keder, blau, kompl. /m ²	84,50 €
2002K	STANDARD mit Keder, hellgrau, kompl. /m ²	84,50 €
2003K	STANDARD mit Keder, dunkelgrau, kompl. /m ²	84,50 €
2004K	STANDARD mit Keder, grün, kompl. /m ²	84,50 €
2005K	STANDARD mit Keder, vanilla, kompl. /m ²	84,50 €

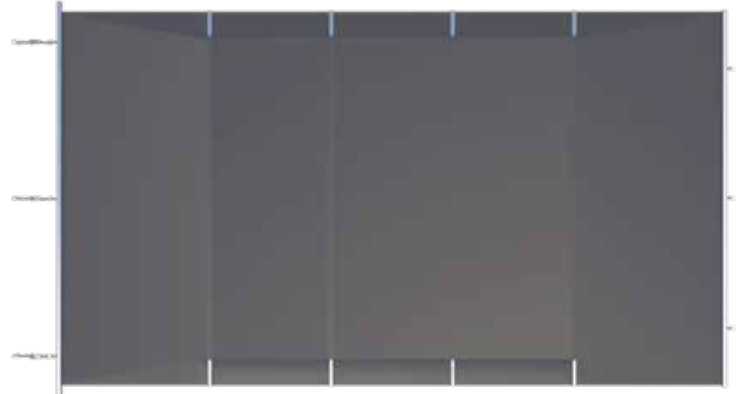

MAX. BECKEN-INNENMASS BREITE: **5,00 M**

AUSFÜHRUNGEN

Die Abdeckung ist in zwei Ausführungen erhältlich: längsseitig verstärkter Saum oder längsseitigem Keder.



INHALT DES MONTAGESATZES

Sicherheitsabdeckung, Standard-Spann-/Ankersets (Anzahl der Sets proportional zur Beckenbreite), Kurbel 1:3 (Kurbel 1:7 ab 46 m²), spezieller Auszugsgurt zum schnellen Ausrollen der Abdeckung, komplette Bedienungs- und Montageanleitung.

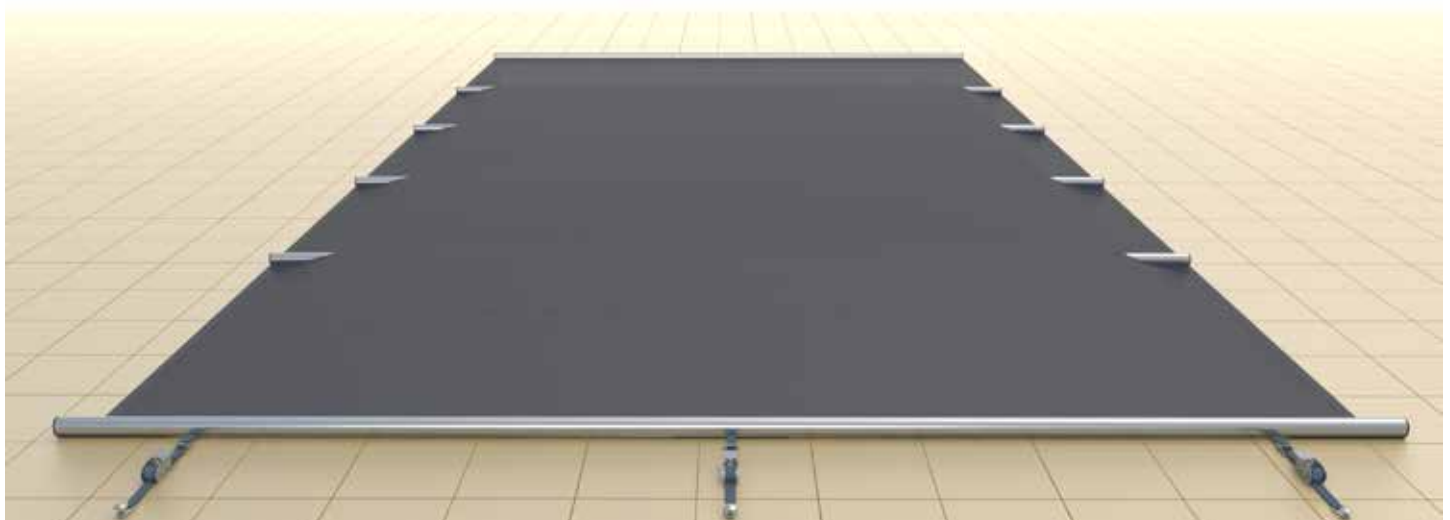













SICHERHEITSABDECKUNG ROLLSCHUTZ

MODELL „TUBE“

PRODUKTMERKMALE

Bei der Sicherheitsabdeckung in der Ausführung TUBE sind die mittleren Tragrohre über die gesamte Breite in einem Tunnel aus hochfrequent geschweißter Folie verkleidet.

ROLLSCHUTZ MODELL „TUBE“

ART.-NR.	BESCHREIBUNG		PREIS
2100	TUBE mit Saum, beige, kompl. /m ²		99,00 €
2101	TUBE mit Saum, blau, kompl. /m ²		99,00 €
2102	TUBE mit Saum, hellgrau, kompl. /m ²		99,00 €
2103	TUBE mit Saum, dunkelgrau, kompl. /m ²		99,00 €
2104	TUBE mit Saum, grün, kompl. /m ²		99,00 €
2105	TUBE mit Saum, vanilla, kompl. /m ²		99,00 €
2100K	TUBE mit Keder, beige, kompl. /m ²		106,00 €
2101K	TUBE mit Keder, blau, kompl. /m ²		106,00 €
2102K	TUBE mit Keder, hellgrau, kompl. /m ²		106,00 €
2103K	TUBE mit Keder, dunkelgrau, kompl. /m ²		106,00 €
2104K	TUBE mit Keder, grün, kompl. /m ²		106,00 €
2105K	TUBE mit Keder, vanilla, kompl. /m ²		106,00 €



MAX. BECKEN-INNENMASS BREITE:  5,00 M

AUSFÜHRUNGEN

Die Abdeckung ist in zwei Ausführungen erhältlich: längsseitig verstärkter Saum oder längsseitigem Keder.



INHALT DES MONTAGESATZES

Sicherheitsabdeckung, Standard-Spann-/Ankersets (Anzahl der Sets proportional zur Beckenbreite), Kurbel 1:3 (Kurbel 1:7 ab 46 m²), spezieller Auszugsgurt zum schnellen Ausrollen der Abdeckung, komplette Bedienungs- und Montageanleitung.

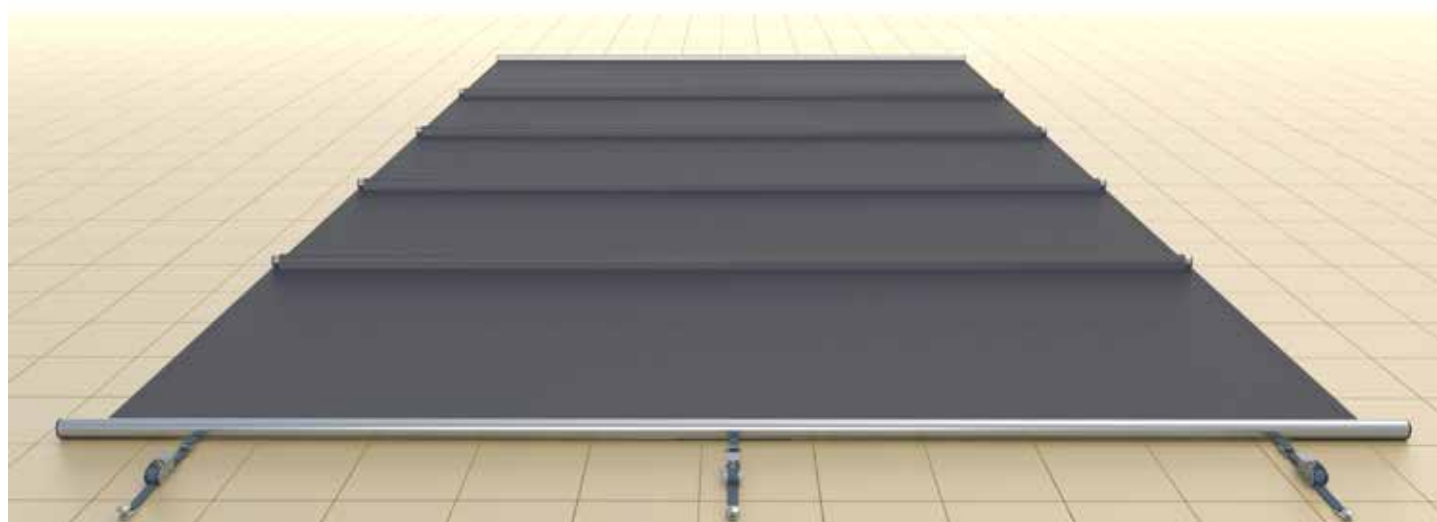

SICHERHEITSABDECKUNG ROLLSCHUTZ

MODELL „EXTRA-TOP“

PRODUKTMERKMALE

Das EXTRA-TOP-Modell ist unsere kompakteste Abdeckung, da die abgeflachten Tragrohr-Profile letztendlich auf dem Beckenrand aufliegen (die Randauflage beträgt mindestens 25 cm pro Seite). Die mittleren Tragrohre befinden sich unter der Abdeckung und sind somit vollkommen unsichtbar.

ROLLSCHUTZ MODELL „EXTRA-TOP“

ART.-NR.	BESCHREIBUNG		PREIS
2200	EXTRA-TOP mit Saum, beige, kompl. /m ²		114,50 €
2201	EXTRA-TOP mit Saum, blau, kompl. /m ²		114,50 €
2202	EXTRA-TOP mit Saum, hellgrau, kompl. /m ²		114,50 €
2203	EXTRA-TOP mit Saum, dunkelgrau, kompl. /m ²		114,50 €
2204	EXTRA-TOP mit Saum, grün, kompl. /m ²		114,50 €
2205	EXTRA-TOP mit Saum, vanilla, kompl. /m ²		114,50 €
2200K	EXTRA-TOP mit Keder, beige, kompl. /m ²		121,50 €
2201K	EXTRA-TOP mit Keder, blau, kompl. /m ²		121,50 €
2202K	EXTRA-TOP mit Keder, hellgrau, kompl. /m ²		121,50 €
2203K	EXTRA-TOP mit Keder, dunkelgrau, kompl. /m ²		121,50 €
2204K	EXTRA-TOP mit Keder, grün, kompl. /m ²		121,50 €
2205K	EXTRA-TOP mit Keder, vanilla, kompl. /m ²		121,50 €

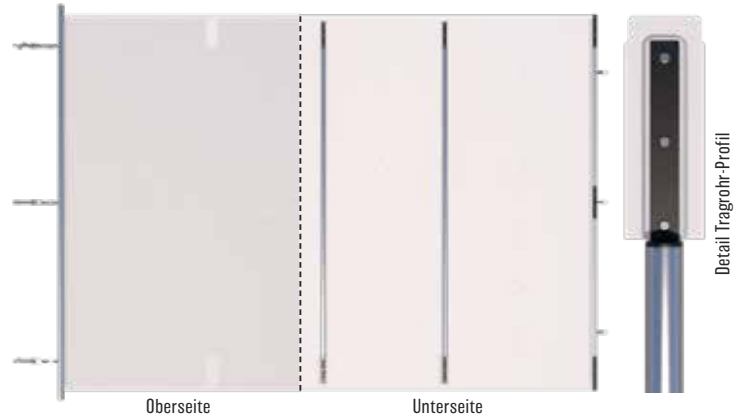

MAX. BECKEN-INNENMASS BREITE: 5,00 M

AUSFÜHRUNGEN

Die Abdeckung ist in zwei Ausführungen erhältlich: längsseitig verstärkter Saum oder längsseitigem Keder.



INHALT DES MONTAGESATZES

Sicherheitsabdeckung, Standard-Spann-/Ankersets (Anzahl der Sets proportional zur Beckenbreite), Kurbel 1:3 (Kurbel 1:7 ab 46 m²), spezieller Auszugsgurt zum schnellen Ausrollen der Abdeckung, komplette Bedienungs- und Montageanleitung.



SICHERHEITSABDECKUNG ROLLSCHUTZ MODELL „SEGMENT“

PRODUKTMERKMALE

Die Sicherheitsabdeckung SEGMENT zeichnet sich durch die Möglichkeit aus, die einzelnen Planensegmente ausgetauscht zu können. Das wird möglich, da die Planensegmente mit einem dicken Keder gefertigt sind, die in die Tragrohr-Profile eingefügt werden können.

Die Abdeckung erfordert eine Randauflage von mindestens 20 cm auf jeder Seite des Poolrandes.

ROLLSCHUTZ MODELL „SEGMENT“

ART.-NR.	BESCHREIBUNG		PREIS
2000SE	SEGMENT, beige, kompl. /m ²		82,00 €
2001SE	SEGMENT, blau, kompl. /m ²		82,00 €
2002SE	SEGMENT, hellgrau, kompl. /m ²		82,00 €
2003SE	SEGMENT, dunkelgrau, kompl. /m ²		82,00 €
2004SE	SEGMENT, grün, kompl. /m ²		82,00 €
2005SE	SEGMENT, vanilla, kompl. /m ²		82,00 €

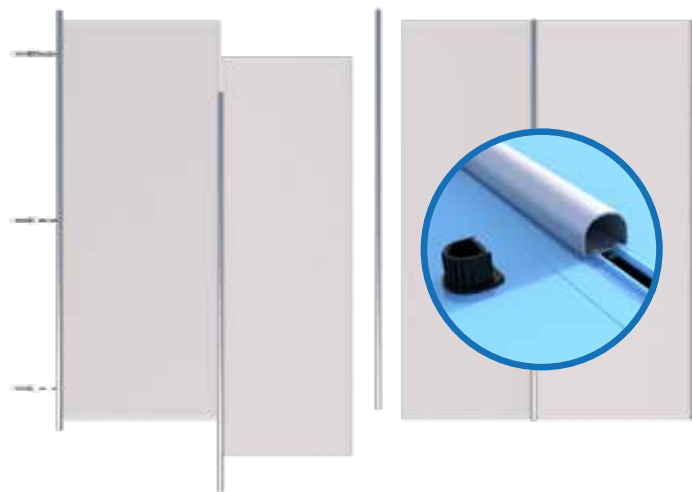

MAX. BECKEN-INNENMASS BREITE:  5,00 M

AUSFÜHRUNGEN

Die Abdeckung kann an den Längsseiten nur ohne Saum oder Keder gefertigt werden.



INHALT DES MONTAGESATZES

Sicherheitsabdeckung, Standard-Spann-/Ankersets (Anzahl der Sets proportional zur Beckenbreite), Kurbel 1:3 (Kurbel 1:7 ab 46 m²), spezieller Auszugsgurt zum schnellen Ausrollen der Abdeckung, komplette Bedienungs- und Montageanleitung.



SICHERHEITSSABDECKUNG ROLLSCHUTZ ZUBEHÖR UND MODIFIKATIONEN

OPTIONALE WINDSICHERUNG

ART.-NR.	BESCHREIBUNG	PREIS
B2363	Windsicherung zur Befestigung an den Längsseiten (Ösen) Set bestehend aus 2 St. Gummispanner, 2 St. hochfrequenzverschweißte Ösen (eine pro Seite), 2 St. versenkbare Bodenanker aus Edelstahl Für alle Modelle mit Saum und für Modell SEGMENT	39,50 €
B2363K	Windsicherung zur Befestigung an den Längsseiten mit Keder Set bestehend aus 2 St. Gummispanner, 2 St. Kederklemmer, 2 St. versenkbare Bodenanker aus Edelstahl Für alle Modelle mit längsseitigem Keder	43,00 €
B2360	Windsicherung zur Befestigung an der Längsseite der Abdeckung (Spanngurt wird durch das Tragrohr gezogen) Set bestehend aus 1 St. Spanngurt (eingezogen im Mittelrohr), 1 St. Ratsche aus Edelstahl, 2 St. versenkbare Bodenanker aus Edelstahl Für alle Modelle außer Modell EXTRA-TOP	72,50 €



B2363



B2363K



B2360

ZUBEHÖR UND MODIFIKATIONEN

ART.-NR.	BESCHREIBUNG	PREIS
B2383	Zuschnitt rechteckige Treppe Zusätzliches Abdeckelement für eine rechteckige Treppe, abgeschlossen mit einem Profil mit Spannelementen.	214,50 €
B2394	Leiterrausschnitt Individueller Ausschnitt für eine Leiter, der mit einer verstärkten Schicht aus PVC-Gewebe versehen ist.	152,50 €
B2395	Ausschnitt für Rollladenpfosten Individueller Eck-Ausschnitt, der mit einer verstärkten Schicht aus PVC-Gewebe versehen ist (nur für bestehende Oberflur-Rollläden).	132,00 €
B2384	Zuschnitt 6-eckig oder stirnseitige Treppe (Trapez)	214,50 €
B2385	Zuschnitt für längsseitige Treppe (Rechteck)	145,50 €
B2371	Zuschnitt 8-eckig (für Oval- oder Rundpool)	373,50 €

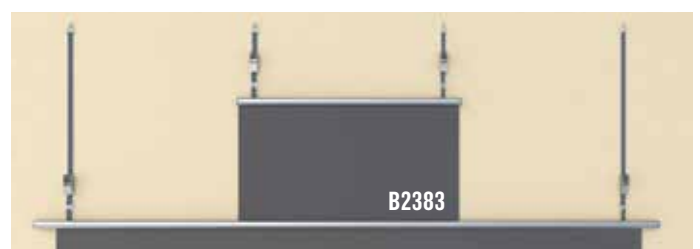

B2383



B2394



B2395



B2384

AUFROLLSYSTEME

ART.-NR.	BESCHREIBUNG	PREIS
B2222	Zusätzliche Kurbel mit 3:1 Übersetzung im Montagesatz für Abdeckungen bis zu 46 m ² enthalten	243,00 €
B2223	Zusätzliche Kurbel mit 7:1 Übersetzung im Montagesatz für Abdeckungen ab 46 m ² enthalten	271,50 €
B2213	Elektrisches Aufrollsystem ROLLTROT 12V Akku, Ladegerät, kabelgebundenes Bedienteil, Vierkant-Adapter	1.178,00 €
B2205	Elektrisches Aufrollsystem SCOOT 12V Akku, Ladegerät, kabelgebundenes Bedienteil, Vierkant-Adapter	1.220,00 €



OPTIONALER SCHNEESCHUTZ/TREPPEN-BALKEN

SCHNEELAST-TRÄGERSYSTEME: Bei Schneefall sind Schneelastträger erforderlich, um die Tragfähigkeit des Rollschutzes bei Schneelast zu unterstützen. Es wird empfohlen, den Niederschlag von der Abdeckung zu fegen und Vorsicht walten zu lassen. Für die Schneetragfähigkeit kann, bedingt durch Mangel an exakter Nachprüfbarkeit, KEINE GEWÄHR ÜBERNOMMEN WERDEN.

ART.-NR.	BESCHREIBUNG	PREIS
B2127	Schneelast-Trägerprofil / Trägerprofil für längsseitige Treppen gefertigt aus Edelstahl 316L, 100 x 50 mm, Anordnung in Beckenlängsrichtung unterhalb der Tragrohre der Abdeckung (max. Länge eines einzelnen Balkens: 4 m), inkl. 2 St. Beckenrand-Schutztaschen. Profil mit Spannelementen.	120,50 €
B2128	Stütze aus Edelstahl 316L mit Fußplatte, zur Verwendung zusammen mit Schneelast-Trägerprofilen.	252,50 €
B2126	Schneelast-Trägerprofil / Trägerprofil für seitliche Treppen gefertigt aus Edelstahl 316L, 100 x 50 mm, Anordnung in Querrichtung des Beckens unterhalb der Tragrohre der Abdeckung, inkl. 2 St. Beckenrand-Schutztaschen pro Trägerprofil.	120,50 €
B2126ALU	Schneelast-Trägerprofil / Trägerprofil für seitliche Treppen gefertigt aus eloxiertem Aluminium mit Elastomerplatten als Beckenrandschutz, Anordnung in Querrichtung des Beckens unterhalb der Tragrohre der Abdeckung.	74,00 €

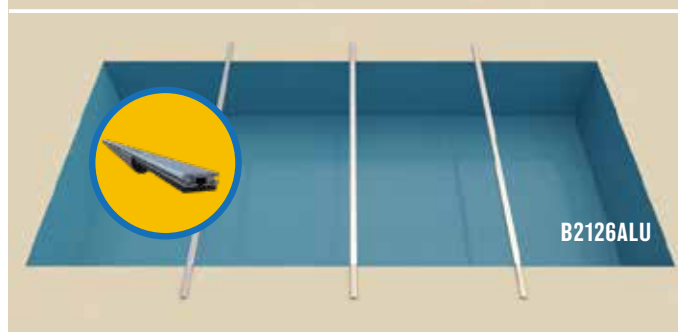
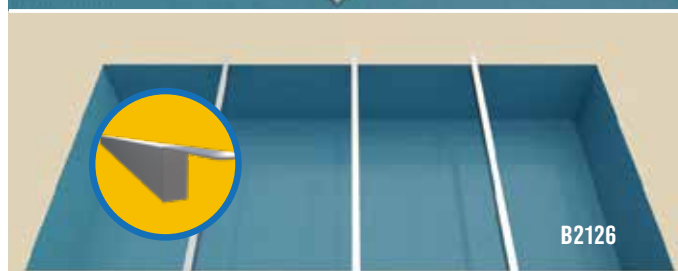
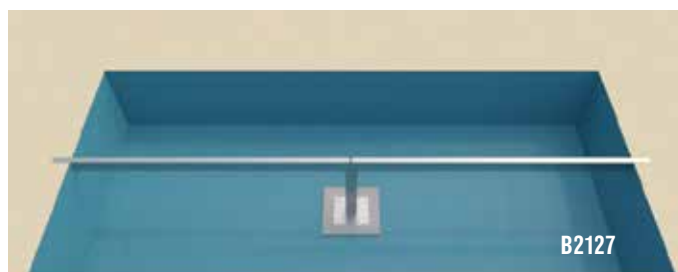

VERANKERUNGSELEMENTE

ART.-NR.	BESCHREIBUNG	PREIS
B2342	Standard-Bodenanker für die Befestigung im Stein mit versenkbarem Ankerstift \varnothing 6 mm und Spannhülse \varnothing 10 mm aus Edelstahl (im Lieferumfang enthalten).	9,00 €
B2343	Bodenanker für die Befestigung in Holz mit versenkbarem Ankerstift \varnothing 6 mm und Hülse \varnothing 10 mm aus Edelstahl, inkl. 3 Senkkopf-Holzschrauben.	14,00 €



B2342

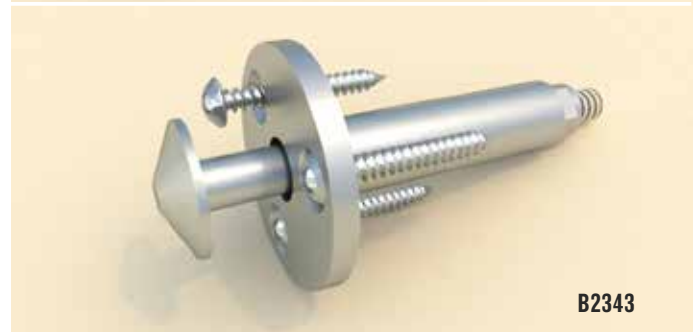

B2343

ABSPANNER, GURTE UND BESCHLÄGE

ART.-NR.	BESCHREIBUNG	PREIS
B2430	Abspanner mit Spannratsche auf Antriebsseite (im Lieferumfang enthalten)	53,50 €
B2431	Verkürzter Abspanner mit Spannratsche auf Antriebsseite	53,50 €
	Auszugsgurt mit offener Stegschnalle zum Einhängen in die Schlaufe am Anfangsrohr auf Antriebsseite (im Lieferumfang enthalten)	
B2420	Für Beckenlänge bis 8 m Länge Auszugsgurt 18 m	34,00 €
B2421	Für Beckenlänge bis 10 m Länge Auszugsgurt 22 m	36,50 €
B2422	Für Beckenlänge über 10 m Länge Auszugsgurt 25 m	39,00 €
	Beschläge für Abspannungen auf der Seite des Antriebsprofils (im Lieferumfang enthalten)	
B2402	Beschlag rechteckig für Abspanner auf Antriebsseite	20,00 €
B2404	Beschlag mit Flachhaken für verkürzten Abspanner	24,50 €
	Beschläge für Abspannungen auf der Fixseite / Lagerseite (im Lieferumfang enthalten)	
B2401	Abspannbeschlag Fixseite / Lagerseite	23,50 €
B2406	Verkürzter Abspannbeschlag Fixseite (D-Ring)	23,50 €

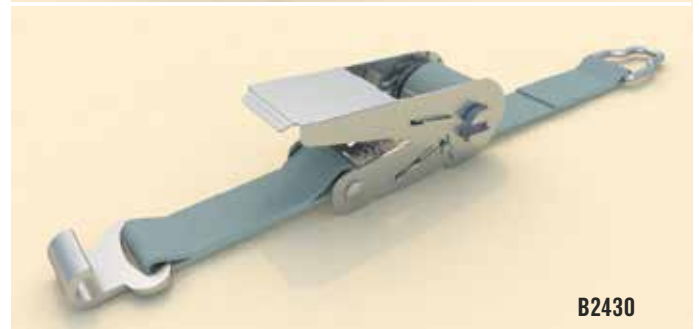

B2430

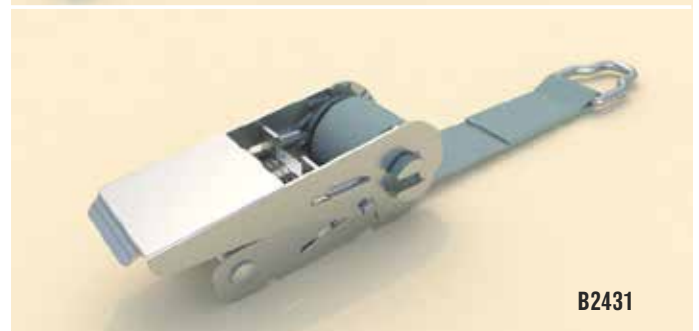

B2431

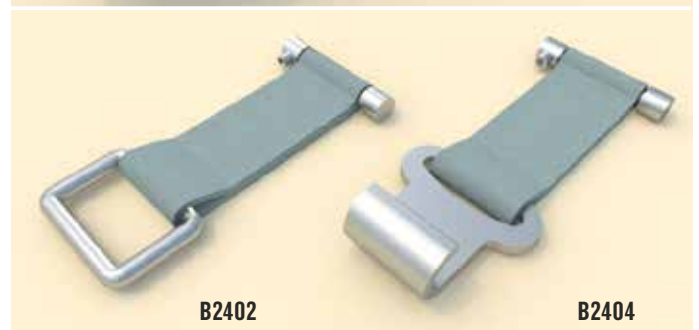

B2402

B2404



B2401

B2406



B2420 - B2421 - B2422

WEITERE ERSATZTEILE

ART.-NR.	BESCHREIBUNG		PREIS
B2410	Geschlossene Endkappe für Endrohr		5,50 €
B2411	Offene Endkappe für Antriebsrohr		5,50 €
B2412N	Endkappe für mittleres Tragrohr (Rundrohr)		5,50 €
B2413	Elastomerplatte (Beckenrandschutz) mit Befestigungsmaterial		11,00 €
B2303	Verlängerung mit Vierkant-Nocken für achteckige oder sechseckige Abdeckungen. Das Set enthält 2 Stück, eins für jede Profilseite.		183,50 €
B2364	Vorbereitungsset für seitliche Befestigung: zwei Ösen (eine pro Abdeckungsseite) Hochfrequenz geschweißt.		14,00 €

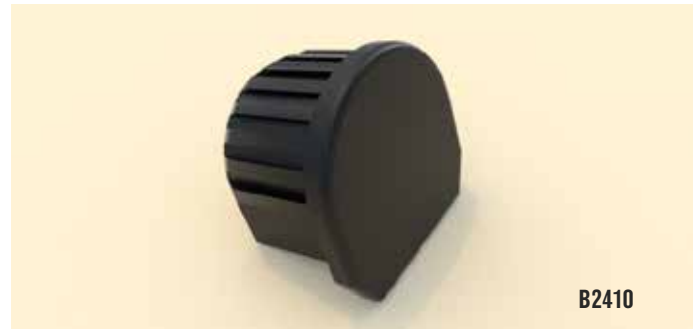
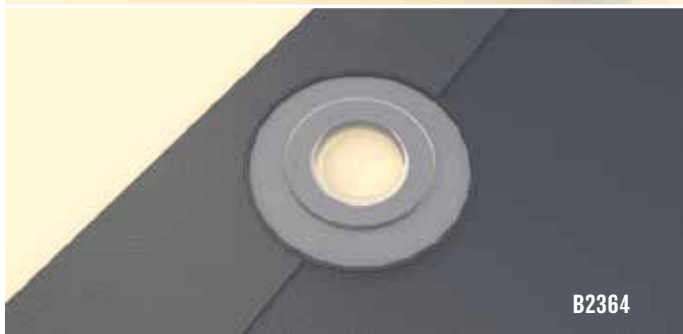
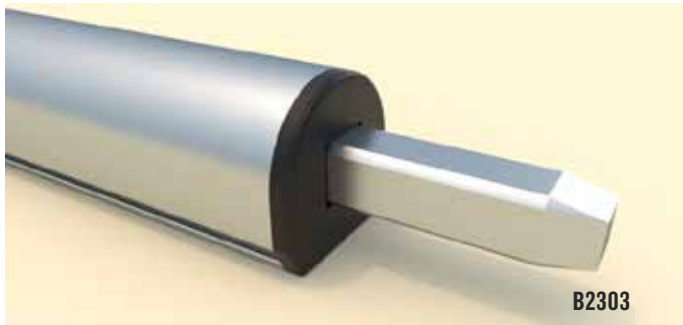

WINTERABDECKUNG

ÜBER DAS PRODUKT

Die Winterabdeckung ist eine eng anliegende, hochwertige Planenabdeckung, die den Pool effektiv vor Winterschmutz und mehr schützt.

i MATERIAL

Der robuste Planenstoff der Abdeckung ist ein mit PVC beschichtetes Polyestergewebe. Das Material ist antibakteriell und UV-beständig und hat eine hohe Temperaturbeständigkeit (von -30 ° bis 70 ° C), das Materialgewicht beträgt 580 g/m². Der Rand der Abdeckung wird je nach ausgewähltem Modell mit einem hochfrequent geschweißten Saum oder mit einem hochfrequent geschweißten seitlichen Keder angefertigt.

Der Planenstoff besitzt das Hygienezertifikat B-BK-60210-0184/18 für PVC-Gewebe.

i FUNKTION

Technische Öffnungen leiten schmelzenden Schnee und Wasser effektiv ab, während rund um die Abdeckung angebrachte Gummispanner für die richtige Befestigung, Windschutz und eine einfache Montage und Demontage sorgen.

ACHTUNG! Die Winterabdeckung hat eine Randauflage von 35 cm pro Seite!

i VORTEILE

Die kompakte Größe der zusammengelegten Abdeckung ermöglicht eine einfache Aufbewahrung während der Badesaison.















i FARBEN

BEIGE Farb-Nr. 0	BLAU Farb-Nr. 1	HELLGRAU Farb-Nr. 2	DUNKELGRAU Farb-Nr. 3	GRÜN Farb-Nr. 4	VANILLE Farb-Nr. 5
----------------------------	---------------------------	-------------------------------	---------------------------------	---------------------------	------------------------------



WINTERABDECKUNG MODELL „WINTER“

WINTERABDECKUNG MODELL „WINTER“

ART.-NR.	BESCHREIBUNG	PREIS
ZIM00	WINTER mit Saum/Ösen, beige, kompl. /m ² 	32,50 €
ZIM01	WINTER mit Saum/Ösen, blau, kompl. /m ² 	32,50 €
ZIM02	WINTER mit Saum/Ösen, hellgrau, kompl. /m ² 	32,50 €
ZIM03	WINTER mit Saum/Ösen, dunkelgrau, kompl. /m ² 	32,50 €
ZIM04	WINTER mit Saum/Ösen, grün, kompl. /m ² 	32,50 €
ZIM05	WINTER mit Saum/Ösen, vanilla, kompl. /m ² 	32,50 €
ZIM00K	WINTER KEDER, beige, kompl. /m ² 	40,50 €
ZIM01K	WINTER KEDER, blau, kompl. /m ² 	40,50 €
ZIM02K	WINTER KEDER, hellgrau, kompl. /m ² 	40,50 €
ZIM03K	WINTER KEDER, dunkelgrau, kompl. /m ² 	40,50 €
ZIM04K	WINTER KEDER, grün, kompl. /m ² 	40,50 €
ZIM05K	WINTER KEDER, vanilla, kompl. /m ² 	40,50 €

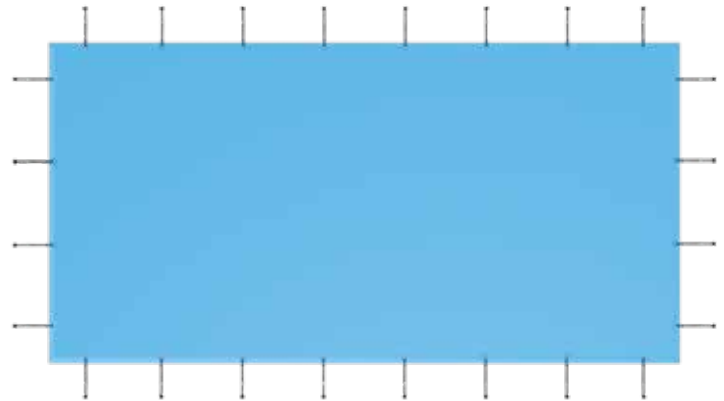

MAX. BECKEN-INNENMASS:  12,00 X 6,00 M

AUSFÜHRUNGEN

Die Abdeckung ist in zwei Ausführungen erhältlich: rundum geschweißtem Saum und Ösen oder längsseitigem Keder.



INHALT DES KOMPLETTSETS

Winterplane, Gummispanner und Bodenanker zur Befestigung der Plane (die Anzahl der geschweißten Carmo-Ösen/Klammern und Spannsatz ist abhängig von der Größe der Plane) und die komplette Bedienungs- und Montageanleitung.



WINTERABDECKUNG ZUBEHÖR UND MODIFIKATIONEN

ZUBEHÖR UND MODIFIKATIONEN

ART.-NR.	BESCHREIBUNG		PREIS
ZIMD01	Leiterauschnitt mit einer verstärkten Schicht aus PVC-Gewebe		149,00 €
ZIMD02	Zuschnitt für rechteckige Treppen		214,50 €
ZIMD03	Schrägschnitt der Abdeckung		107,00 €
ZIMD04	6-eckiger Zuschnitt der Abdeckung. Wird auch für Becken mit römischer Treppe verwendet.		214,50 €
ZIMD05	8-eckiger Zuschnitt der Abdeckung. Wird auch für ovale / runde Becken verwendet.		375,00 €
Ersatzteile			
B2342	Bodenanker für Stein / Beton (inklusive)		9,00 €
B2343	Bodenanker für Holz		13,50 €
EKS01	Gummispanner für Ösen (im Lieferumfang des Modells WINTER enthalten)		12,00 €
EKS02	Gummispanner für Keder (im Lieferumfang des Modells WINTER KEDER enthalten)		12,00 €

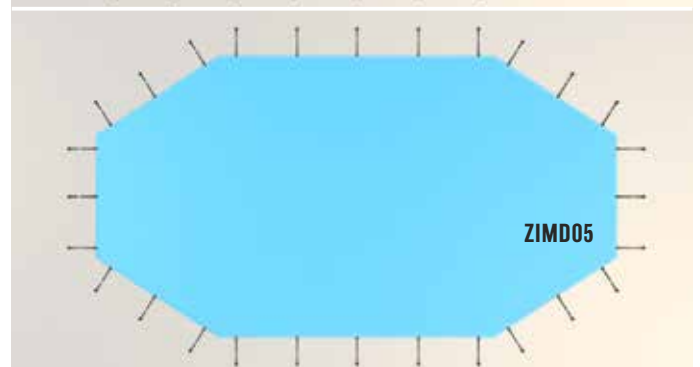
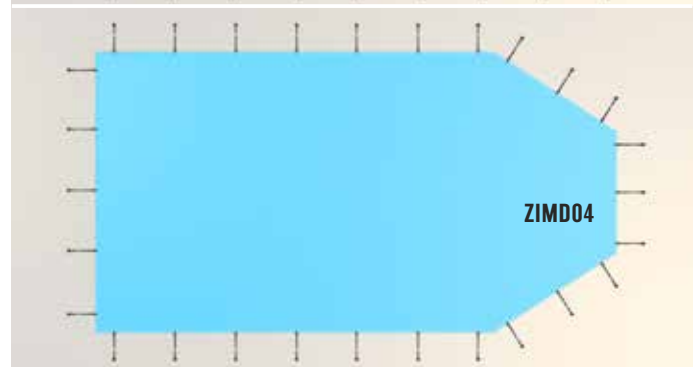
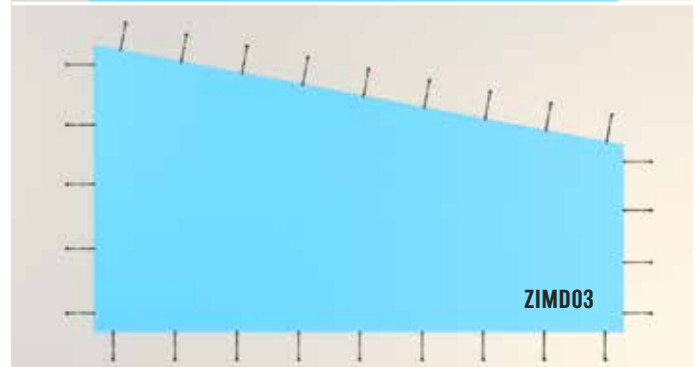
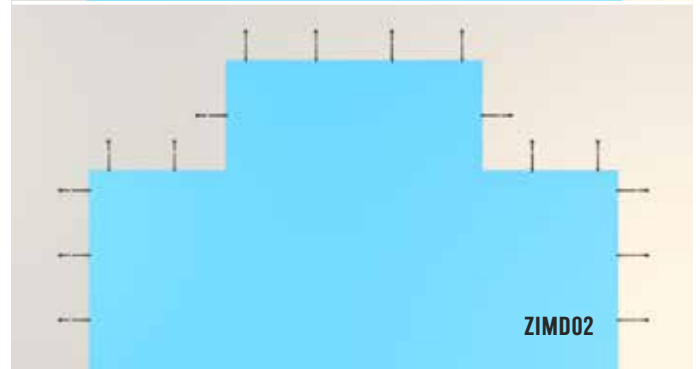
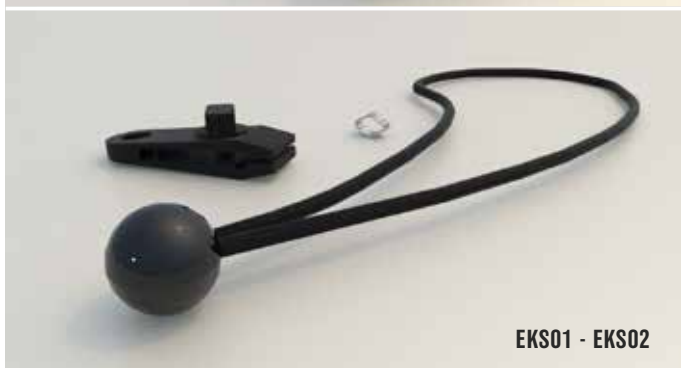

SCHUTZNETZ MODELL „CLASSIC“

ÜBER DAS PRODUKT

Das Schutznetz schützt den Pool vor größeren Verschmutzungen in Form von Herbstlaub, Zweigen usw. Es schützt auch Haustiere vor dem Hineinfallen in den Pool.

i MATERIAL

Das Netz besteht aus verstärktem Polyestergewebe mit PVC-Beschichtung (Materialgewicht 275g/m²). Das Material ist antibakteriell und UV-beständig und hat eine hohe Temperaturbeständigkeit von -30 °C bis +70 °C. Der Rand der Abdeckung wird je nach ausgewähltem Modell mit einem hochfrequent geschweißten Saum oder mit einem hochfrequent geschweißten seitlichen Keder angefertigt.

i FUNKTION

Zusätzlich besteht die Möglichkeit, das Schutznetz mit individuellen Ausschnitten anzufertigen, z.B. Leiter- / Treppenausschnitt, polygonaler Zuschnitt (6- oder 8-eckig) und auf Kundenwunsch sogar mit Sonderanfertigung.

ACHTUNG! Das Schutznetz hat eine Randauflage von 40 cm pro Seite!

i VORTEILE

Die kompakte Größe des zusammengelegten Schutznetzes ermöglicht eine einfache Aufbewahrung während der Badesaison.



i FARBEN

BLAU
Farb-Nr. 1

GRAU
Farb-Nr. 2

GRÜN
Farb-Nr. 3

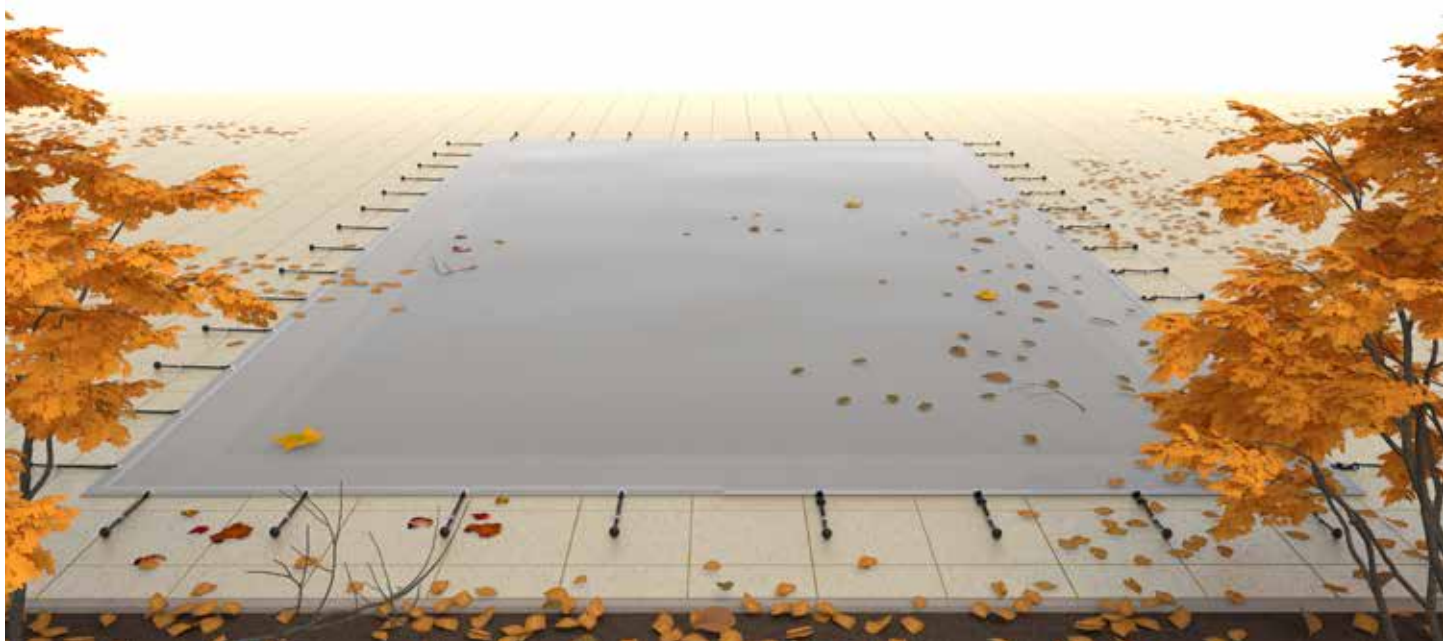

SCHUTZNETZ MODELL „CLASSIC“

SCHUTZNETZ MODELL „CLASSIC“

ART.-NR.	BESCHREIBUNG	PREIS
CLA01	CLASSIC mit Saum/Ösen, blau, kompl. /m ²	50,00 €
CLA02	CLASSIC mit Saum/Ösen, grau, kompl. /m ²	50,00 €
CLA03	CLASSIC mit Saum/Ösen, grün, kompl. /m ²	50,00 €
CLA01K	CLASSIC KEDER mit Ösen, blau, kompl. /m ²	58,50 €
CLA02K	CLASSIC KEDER mit Ösen, grau, kompl. /m ²	58,50 €
CLA03K	CLASSIC KEDER mit Ösen, grün, kompl. /m ²	58,50 €

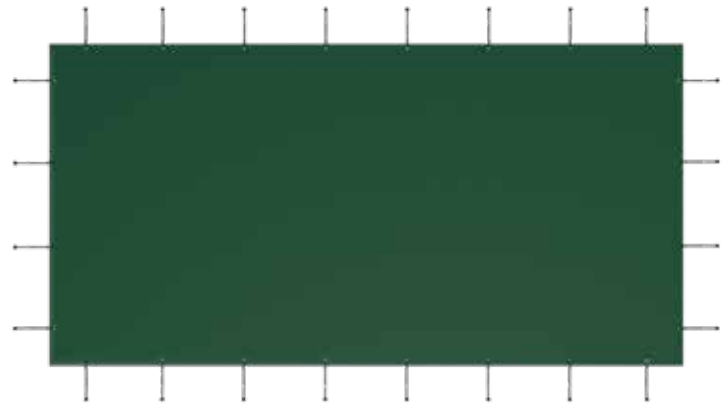

MAX. BECKEN-INNENMASS: **12,00 X 6,00 M**

AUSFÜHRUNGEN

Das Schutznetz ist in zwei Ausführungen erhältlich: rundum geschweißtem Saum und Ösen oder längsseitigem Keder.

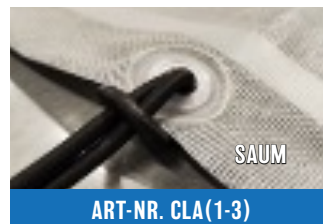

INHALT DES KOMPLETTSETS

Schutznetz, Gummispanner und Bodenanker zur Befestigung des Schutznetzes (die Anzahl der Spannsätze ist abhängig von der Größe des Schutznetzes) und die komplette Bedienungs- und Montageanleitung.

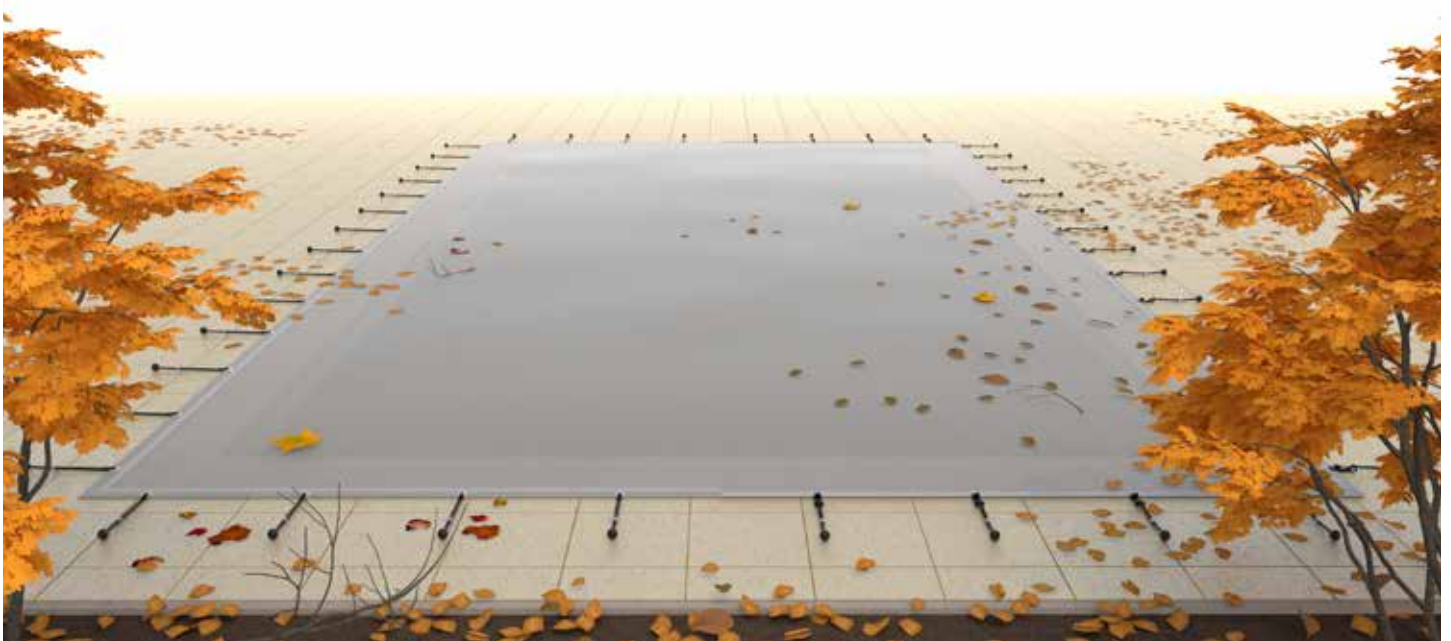

SCHUTZNETZ MODELL „COMPLEX“

ÜBER DAS PRODUKT

Das Schutznetz schützt den Pool vor größeren Verschmutzungen in Form von Herbstlaub, Zweigen usw. Es schützt auch Haustiere vor dem Hineinfallen in den Pool.

i MATERIAL

Das Material ist UV-beständig und hat eine hohe Temperaturbeständigkeit von -30 °C bis +70 °C. Die Abdeckung ist in zwei verschiedenen Ausführungen / Abspannung erhältlich: d.h. mit einem Saum, geschweißten Ösen und Gummispanner oder mit seitlichem Keder mit Gummispanner und Kederklemmen. Das Schutznetz COMPLEX (PVC 275g/m²) hat als zusätzliche Randverstärkung einen hochfrequent geschweißten 40 cm breiten Rand aus PVC beschichtetem Polyestergewebe (Materialgewicht 580 g/m²).

i FUNKTION

Zusätzlich besteht die Möglichkeit, das Schutznetz mit individuellen Ausschnitten anzufertigen, z.B. Leiter- / Treppenausschnitt, polygonaler Zuschnitt (6- oder 8-eckig) und auf Kundenwunsch sogar mit Sonderanfertigung.

ACHTUNG! Das Schutznetz hat eine Randauflage von 40 cm pro Seite!

i VORTEILE

Die kompakte Größe des zusammengelegten Schutznetzes ermöglicht eine einfache Aufbewahrung während der Badesaison.



i FARBEN

BLAU
Farb-Nr. 1

GRAU
Farb-Nr. 2

GRÜN
Farb-Nr. 3

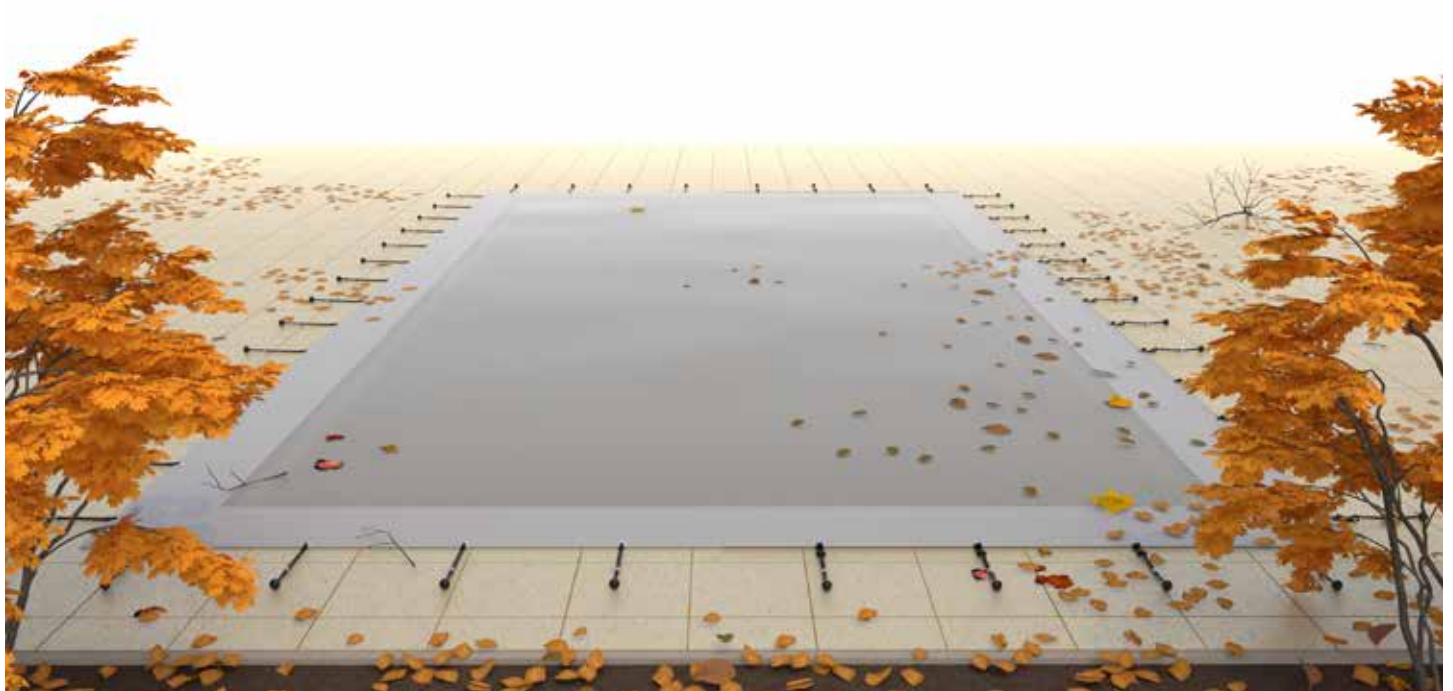

SCHUTZNETZ MODELL „COMPLEX“

SCHUTZNETZ MODELL „COMPLEX“

ART.-NR.	BESCHREIBUNG	PREIS
COM01	COMPLEX mit Saum/Ösen, blau, kompl. /m ²	62,00 €
COM02	COMPLEX mit Saum/Ösen, grau, kompl. /m ²	62,00 €
COM03	COMPLEX mit Saum/Ösen, grün, kompl. /m ²	62,00 €
COM01K	COMPLEX KEDER mit Ösen, blau, kompl. /m ²	70,50 €
COM02K	COMPLEX KEDER mit Ösen, grau, kompl. /m ²	70,50 €
COM03K	COMPLEX KEDER mit Ösen, grün, kompl. /m ²	70,50 €



MAX. BECKEN-INNENMASS: **12,00 X 6,00 M**

AUSFÜHRUNGEN

Das Schutznetz ist in zwei Ausführungen erhältlich: rundum geschweißtem Saum und Ösen oder längsseitigem Keder.



ART-NR. COMO(1-3)

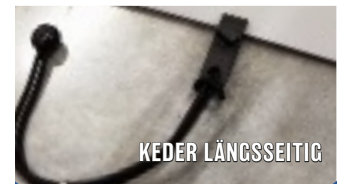

ART-NR. COMO(1-3)K

INHALT DES KOMPLETTSETS

Schutznetz, Gummispanner und Bodenanker zur Befestigung des Schutznetzes (die Anzahl der Spannsets ist abhängig von der Größe des Schutznetzes) und die komplette Bedienungs- und Montageanleitung.

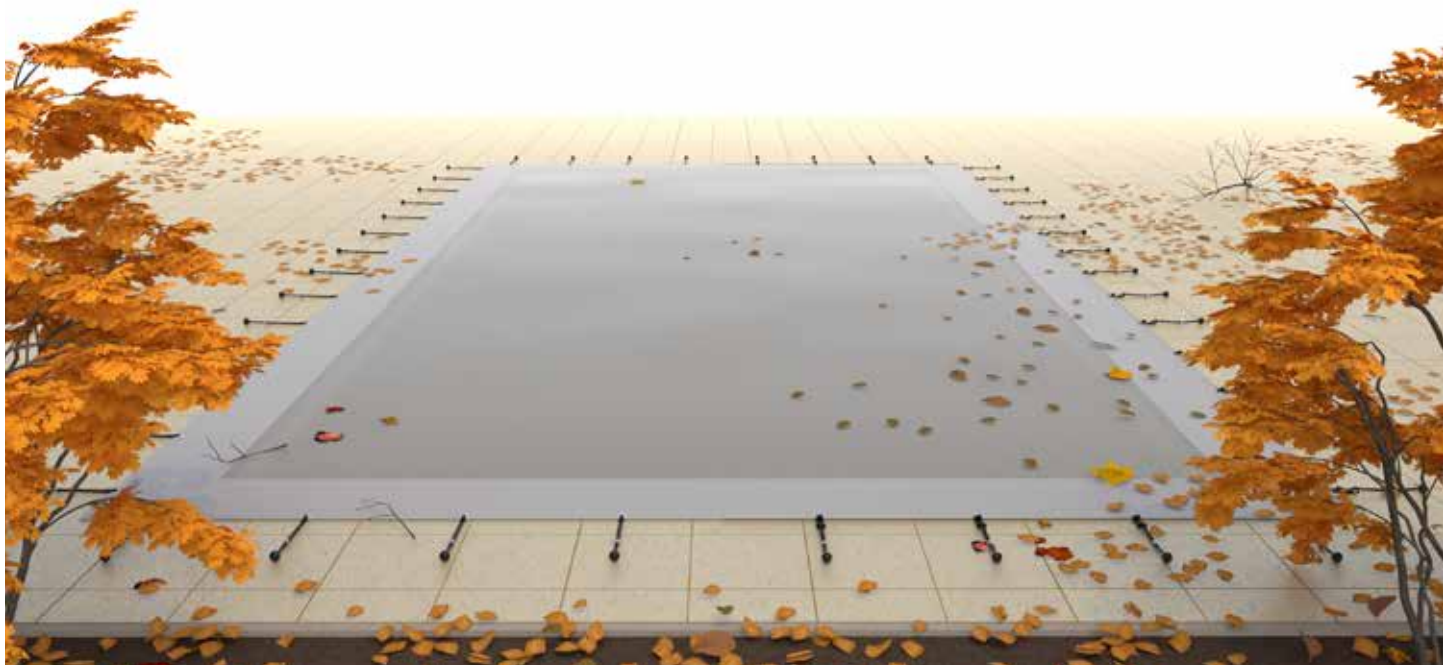

SCHUTZNETZ ZUBEHÖR UND MODIFIKATIONEN

ZUBEHÖR UND MODIFIKATIONEN

ART.-NR.	BESCHREIBUNG		PREIS
NETD01	Leiterrausschnitt mit einer verstärkten Schicht aus PVC-Gewebe		149,00 €
NETD02	Zuschnitt für rechteckige Treppen		214,50 €
NETD03	Schrägschnitt der Abdeckung		107,00 €
NETD04	6-eckiger Zuschnitt der Abdeckung. Wird auch für Becken mit römischer Treppe verwendet.		214,50 €
NETD05	8-eckiger Zuschnitt der Abdeckung. Wird auch für ovale / runde Becken verwendet.		375,00 €
Ersatzteile			
B2342	Bodenanker für Stein / Beton (inklusive)		9,00 €
B2343	Bodenanker für Holz		14,00 €
EKS01	Gummispanner für Ösen (im Lieferumfang des Modells WINTER enthalten)		12,00 €
EKS02	Gummispanner für Keder (im Lieferumfang des Modells WINTER KEDER enthalten)		12,00 €

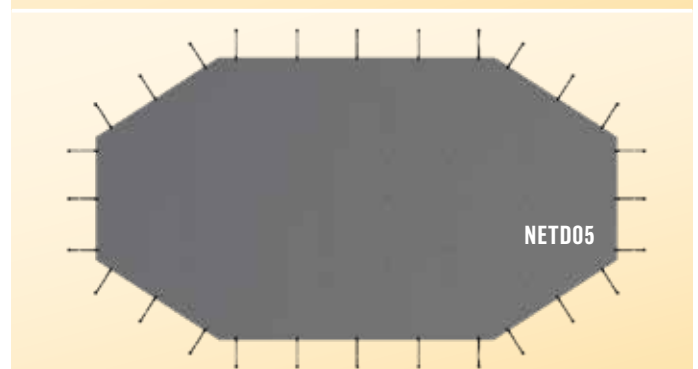
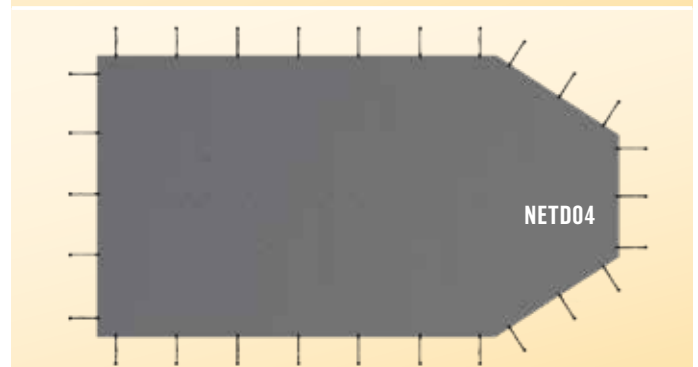
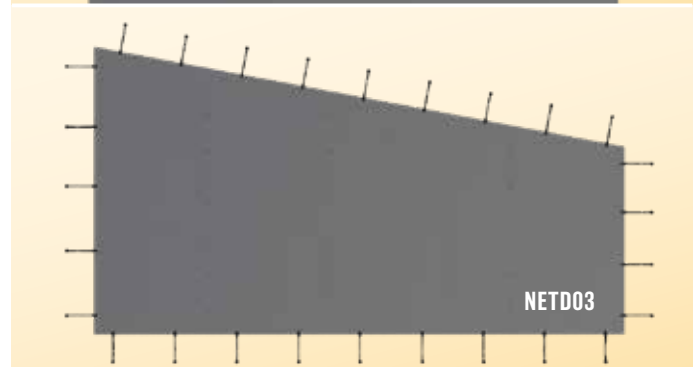
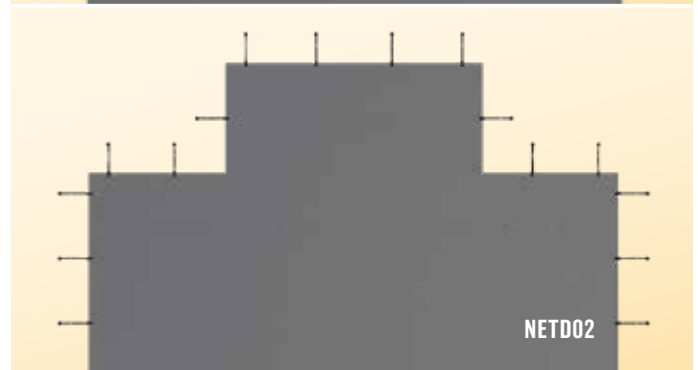
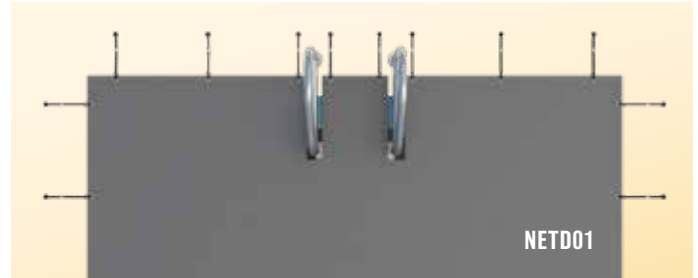
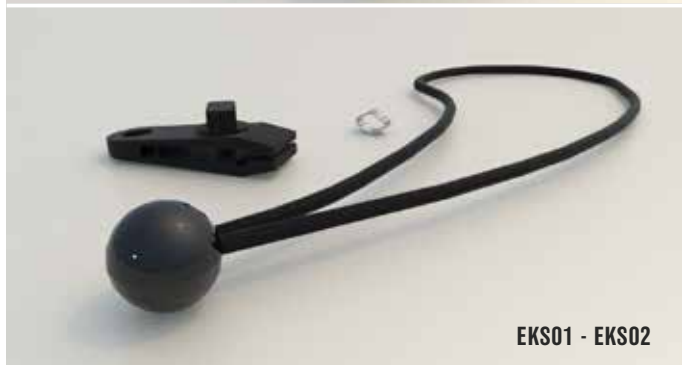



FACHGROSSHANDEL



© Andreas Wilken, aufgenommen auf der Fahrt von BÜsum nach Helgoland.
Hier entstand die Idee zum Pool-Kontor-Nord.